



**ΕΛΛΗΝΙΚΗ ΔΗΜΟΚΡΑΤΙΑ
ΠΕΡΙΦΕΡΕΙΑ ΚΡΗΤΗΣ
ΝΟΜΟΣ ΗΡΑΚΛΕΙΟΥ**



**ΕΤΑΙΡΙΑ ΚΡΗΤΙΚΩΝ
ΙΣΤΟΡΙΚΩΝ ΜΕΛΕΤΩΝ**

Ηράκλειο, 7/9/2011

Αρ. Πρωτ.: 359-A225/2011

Ταχ. Δ/ση: ΙΣΤΟΡΙΚΟ ΜΟΥΣΕΙΟ ΚΡΗΤΗΣ
ΣΟΦΟΚΛΗ ΒΕΝΙΖΕΛΟΥ 27 / ΛΥΣΙΜΑΧΟΥ
ΚΑΛΟΚΑΙΡΙΝΟΥ 7, 71202 ΗΡΑΚΛΕΙΟ ΚΡΗΤΗΣ
Τηλέφωνο: 2810-288708, 2810-283219
Fax: 2810-283754
E-mail: info@historical-museum.gr
url: www.ekim.gr

**Προκήρυξη Ανοιχτού Διεθνούς Διαγωνισμού
με κριτήριο κατακύρωσης την πλέον συμφέρουσα από οικονομικής απόψεως προσφορά
του υποέργου 1 «ΠΡΟΜΗΘΕΙΑ ΕΞΟΠΛΙΣΜΟΥ ΕΠΙΠΛΩΣΗΣ ΤΟΥ ΙΜΚ» του έργου με
τίτλο: «ΑΝΑΠΤΥΞΗ ΠΟΛΙΤΙΣΤΙΚΩΝ ΥΠΟΔΟΜΩΝ ΓΙΑ ΤΟ ΙΣΤΟΡΙΚΟ ΜΟΥΣΕΙΟ ΚΡΗΤΗΣ»**

ΧΡΟΝΟΣ ΔΙΕΝΕΡΓΕΙΑΣ ΔΙΑΓΩΝΙΣΜΟΥ		
Ημερομηνία	Ημέρα	Ώρα
19/10/2011	ΤΕΤΑΡΤΗ	11:00 ΠΜ

ΤΟΠΟΣ ΔΙΕΝΕΡΓΕΙΑΣ
ΙΣΤΟΡΙΚΟ ΜΟΥΣΕΙΟ ΚΡΗΤΗΣ, ΣΟΦΟΚΛΗ ΒΕΝΙΖΕΛΟΥ 27, 71202 ΗΡΑΚΛΕΙΟ ΚΡΗΤΗΣ

Απόφαση Ένταξης: 1188/18.04.2011, Κωδικός Ο.Π.Σ.: 333540

Προϋπολογισθείσα δαπάνη συμπεριλαμβανομένου ΦΠΑ: **90.517,05 Ευρώ**
(73.591,10 € Ευρώ χωρίς ΦΠΑ 23%)

Κωδικός CPV: 39000000-2, 39120000-9, 39515400-9.

Χρονική διάρκεια του Υποέργου: **4 μήνες.**

Ο διαγωνισμός θα διεξαχθεί βάσει του Π.Δ. 118/2007.

ΗΜΕΡΟΜΗΝΙΑ αποστολής για δημοσίευση στην Επίσημη Εφημερίδα των Ευρωπαϊκών Κοινοτήτων	ΗΜΕΡΟΜΗΝΙΑ αποστολής για δημοσίευση στην Εφημερίδα της Κυβέρνησης (ΦΕΚ)	ΗΜΕΡΟΜΗΝΙΑ αποστολής για δημοσίευση στις Ελληνικές Εφημερίδες
08/09/2011	09/09/2011	09/09/2011



**ΤΟ ΠΑΡΟΝ ΕΡΓΟ ΣΥΓΧΡΗΜΑΤΟΔΟΤΕΙΤΑΙ
ΣΕ ΠΟΣΟΣΤΟ 80% ΑΠΟ ΤΟ ΕΥΡΩΠΑΪΚΟ ΤΑΜΕΙΟ ΠΕΡΙΦΕΡΕΙΑΚΗΣ ΑΝΑΠΤΥΞΗΣ ΚΑΙ
ΚΑΤΑ 20% ΑΠΟ ΕΘΝΙΚΟΥΣ ΠΟΡΟΥΣ**

ΠΕΡΙΕΧΟΜΕΝΑ

ΠΕΡΙΕΧΟΜΕΝΑ	3
ΣΥΝΟΠΤΙΚΑ ΣΤΟΙΧΕΙΑ ΕΡΓΟΥ	7
ΟΡΙΣΜΟΙ – ΣΥΝΤΟΜΟΓΡΑΦΙΕΣ	9
ΚΕΦΑΛΑΙΟ Α. ΓΕΝΙΚΟΙ ΟΡΟΙ	
Αντικείμενο του Διαγωνισμού	11
Προϋπολογισμός	11
Διάρκεια Υποέργου - Χρονοδιάγραμμα Υλοποίησης.....	12
Νομικό Κανονιστικό & Θεσμικό Πλαίσιο Διαγωνισμού	12
Ενστάσεις – Πρόσφυγες.....	13
Στοιχεία Αναθέτουσας Αρχής.....	14
Τρόπος Λήψης των Τευχών του Διαγωνισμού	14
Τόπος και Χρόνος Υποβολής Προσφορών.....	14
Παροχή Διευκρινίσεων επί της Προκήρυξης.....	14
Δικαίωμα Συμμετοχής.....	15
Δικαιολογητικά Συμμετοχής.....	15
Δικαιολογητικά Κατακύρωσης.....	19
α. Οι έλληνες πολίτες	19
β. Οι αλλοδαποί.....	20
γ. Τα νομικά πρόσωπα ημεδαπά ή αλλοδαπά	20
δ. Οι συνεταιρισμοί	21
ε. Οι ενώσεις προμηθευτών που υποβάλουν κοινή προσφορά	21

Ελάχιστες Προϋποθέσεις Συμμετοχής.....	21
Α. Δικαιολογητικά πιστοποίησης χρηματοοικονομικής ικανότητας.....	21
Β. Δικαιολογητικά πιστοποίησης τεχνικής ικανότητας.....	22
Διευκρινίσεις επί των δικαιολογητικών	22
Πρόσθετοι λόγοι αποκλεισμού υποψηφίων	22
Υποβολή Φακέλου Προσφοράς / Περιεχόμενο.....	23
Γλώσσα Προσφοράς.....	25
Εναλλακτικές Προσφορές.....	25
Ισχύς των Προσφορών	25
Τιμές Προσφορών – Νόμισμα.....	26

ΚΕΦΑΛΑΙΟ Β. ΣΥΝΤΑΞΗ ΤΕΧΝΙΚΗΣ & ΟΙΚΟΝΟΜΙΚΗΣ ΠΡΟΣΦΟΡΑΣ

ΤΕΧΝΙΚΗ ΠΡΟΣΦΟΡΑ	27
ΟΙΚΟΝΟΜΙΚΗ ΠΡΟΣΦΟΡΑ.....	28

ΚΕΦΑΛΑΙΟ Γ. ΑΞΙΟΛΟΓΗΣΗ ΤΩΝ ΠΡΟΣΦΟΡΩΝ

Αξιολόγηση Προσφορών	29
Έλεγχος Κριτηρίων Ποιοτικής Επιλογής	29
Έλεγχος Πληρότητας Δικαιολογητικών Συμμετοχής	29
Έλεγχος και Αξιολόγηση Ελαχίστων Προϋποθέσεων Συμμετοχής	30
Αξιολόγηση Τεχνικής Προσφοράς – Κριτήρια.....	30
Βαθμολογία και Κατάταξη Τεχνικών Προσφορών	31
Αποσφράγιση και Αξιολόγηση Φακέλων Οικονομικής Προσφοράς – Τελική Αξιολόγηση - Επιλογή Αναδόχου	31
Τελική Κατάταξη.....	32

ΚΕΦΑΛΑΙΟ Δ. ΔΙΑΔΙΚΑΣΙΑ ΔΙΕΝΕΡΓΕΙΑΣ ΤΟΥ ΔΙΑΓΩΝΙΣΜΟΥ – ΚΑΤΑΚΥΡΩΣΗ – ΥΠΟΓΡΑΦΗ ΣΥΜΒΑΣΗΣ – ΛΟΙΠΟΙ ΟΡΟΙ

Διαδικασία Διενέργειας του Διαγωνισμού	33
Διευκρινήσεις Προσφορών	34
Κατακύρωση του Διαγωνισμού.....	35
Δικαίωμα Μатаίωσης	35
Κατάρτιση και Υπογραφή Σύμβασης.....	35
Εφαρμοστέο Δίκαιο	36
Εγγύηση Καλής Εκτέλεσης του Υποέργου	37
Προϋποθέσεις και Διαδικασία Παραλαβής.....	37
Τρόπος Πληρωμής	38
Εγγυητική Ευθύνη- Εγγύηση Καλής Λειτουργίας.....	38
Εκχωρήσεις – Μεταβιβάσεις.....	39
Λύση - Καταγγελία της Σύμβασης - Έκπτωση Αναδόχου.....	39
Δημοσίευση	40

ΠΑΡΑΡΤΗΜΑ 1: ΑΝΑΛΥΤΙΚΗ ΠΕΡΙΓΡΑΦΗ ΚΑΙ ΠΡΟΔΙΑΓΡΑΦΕΣ ΤΟΥ ΕΡΓΟΥ

Περιγραφή του Έργου	41
Αντικείμενο του Υποέργου	42
Τεχνικές Προδιαγραφές Ομάδας Α	42
Τεχνικές Προδιαγραφές Ομάδας Β	59
Τεχνικές Προδιαγραφές Ομάδας Γ	64
Προϋπολογισμός Ομάδων Α, Β, Γ	65

ΠΑΡΑΡΤΗΜΑ 2. ΠΙΝΑΚΕΣ ΟΙΚΟΝΟΜΙΚΗΣ ΠΡΟΣΦΟΡΑΣ (ΠΟΠ)

Πίνακας ΠΟΠ 1: ΟΜΑΔΑ Α	67
Πίνακας ΠΟΠ 2: ΟΜΑΔΑ Β	67
Πίνακας ΠΟΠ 3: ΟΜΑΔΑ Γ.....	67

ΠΑΡΑΡΤΗΜΑ 3: ΥΠΟΔΕΙΓΜΑΤΑ ΕΓΓΥΗΤΙΚΩΝ ΕΠΙΣΤΟΛΩΝ

ΕΓΓΥΗΤΙΚΗ ΕΠΙΣΤΟΛΗ ΣΥΜΜΕΤΟΧΗΣ	69
ΕΓΓΥΗΤΙΚΗ ΕΠΙΣΤΟΛΗ ΚΑΛΗΣ ΕΚΤΕΛΕΣΗΣ ΣΥΜΒΑΣΗΣ	71
ΕΓΓΥΗΤΙΚΗ ΕΠΙΣΤΟΛΗ ΚΑΛΗΣ ΛΕΙΤΟΥΡΓΙΑΣ.....	72

ΠΑΡΑΡΤΗΜΑ 4: ΣΧΕΔΙΟ ΣΥΜΒΑΣΗΣ

ΣΥΜΒΑΣΗ.....	73
--------------	----

ΣΥΝΟΠΤΙΚΑ ΣΤΟΙΧΕΙΑ ΕΡΓΟΥ

ΑΝΑΘΕΤΟΥΣΑ ΑΡΧΗ	ΕΤΑΙΡΙΑ ΚΡΗΤΙΚΩΝ ΙΣΤΟΡΙΚΩΝ ΜΕΛΕΤΩΝ
ΤΙΤΛΟΣ ΥΠΟΕΡΓΟΥ	«ΠΡΟΜΗΘΕΙΑ ΕΞΟΠΛΙΣΜΟΥ ΕΠΙΠΛΩΣΗΣ ΤΟΥ ΙΜΚ»
ΤΟΠΟΣ ΠΑΡΑΔΟΣΗΣ – ΤΟΠΟΣ ΠΑΡΟΧΗΣ ΥΠΗΡΕΣΙΩΝ	ΕΤΑΙΡΙΑ ΚΡΗΤΙΚΩΝ ΙΣΤΟΡΙΚΩΝ ΜΕΛΕΤΩΝ - ΙΣΤΟΡΙΚΟ ΜΟΥΣΕΙΟ ΚΡΗΤΗΣ
ΕΙΔΟΣ ΔΙΑΔΙΚΑΣΙΑΣ	Ανοικτός Διεθνής Διαγωνισμός με κριτήριο ανάθεσης την πλέον συμφέρουσα από οικονομική άποψη προσφορά.
ΠΡΟΫΠΟΛΟΓΙΣΜΟΣ	Ο συνολικός προϋπολογισμός του υποέργου ανέρχεται στο ποσό των ενενήντα χιλιάδων πεντακοσίων δεκαεπτά ευρώ και πέντε λεπτών (90.517,05 €) συμπεριλαμβανομένου ΦΠΑ 23% (προϋπολογισμός χωρίς ΦΠΑ: 73.591,10 €)
ΧΡΗΜΑΤΟΔΟΤΗΣΗ ΥΠΟΕΡΓΟΥ	Το υποέργο χρηματοδοτείται από το Επιχειρησιακό Πρόγραμμα «Κρήτης και Νήσων Αιγαίου 2007-2013», στο πλαίσιο του ΕΣΠΑ, σε ποσοστό 80% από το ΕΤΠΑ και 20% από Εθνικούς Πόρους.
ΧΡΟΝΟΣ ΥΛΟΠΟΙΗΣΗΣ – ΔΙΑΡΚΕΙΑ ΥΠΟΕΡΓΟΥ	4 μήνες από την υπογραφή της Σύμβασης
ΠΡΟΘΕΣΜΙΑ ΓΙΑ ΥΠΟΒΟΛΗ ΔΙΕΥΚΡΙΝΙΣΕΩΝ ΕΠΙ ΤΩΝ ΟΡΩΝ ΤΗΣ ΔΙΑΚΗΡΥΞΗΣ	Σύμφωνα με το Άρθρο: Παροχή Διευκρινίσεων επί της Προκήρυξης
ΚΑΤΑΛΗΚΤΙΚΗ ΗΜΕΡΟΜΗΝΙΑ ΚΑΙ ΩΡΑ ΥΠΟΒΟΛΗΣ ΠΡΟΣΦΟΡΩΝ	Τετάρτη 19/10/2011, ώρα 10:00
ΤΟΠΟΣ ΚΑΤΑΘΕΣΗΣ ΠΡΟΣΦΟΡΩΝ	Η έδρα της ΕΤΑΙΡΙΑΣ ΚΡΗΤΙΚΩΝ ΙΣΤΟΡΙΚΩΝ ΜΕΛΕΤΩΝ
ΗΜΕΡΟΜΗΝΙΑ ΚΑΙ ΩΡΑ ΑΠΟΣΦΡΑΓΙΣΗΣ ΠΡΟΣΦΟΡΩΝ	Τετάρτη 19/10/2011, ώρα 11:00

ΟΡΙΣΜΟΙ – ΣΥΝΤΟΜΟΓΡΑΦΙΕΣ

1. **ΕΕ:** Ευρωπαϊκή Ένωση / Ένωση των Ευρωπαϊκών Κοινοτήτων.
2. **ΕΕΕΚ:** Επίσημη Εφημερίδα των Ευρωπαϊκών Κοινοτήτων.
3. **Υποέργο:** το σύνολο του υπό ανάθεση υποέργου.
4. **Κυρίως Έργο:** το έργο «**ΑΝΑΠΤΥΞΗ ΠΟΛΙΤΙΣΤΙΚΩΝ ΥΠΟΔΟΜΩΝ ΓΙΑ ΤΟ ΙΣΤΟΡΙΚΟ ΜΟΥΣΕΙΟ ΚΡΗΤΗΣ**»
5. **Προκήρυξη:** το παρόν έγγραφο που εκδίδεται κατά νόμο και για τους ενδιαφερόμενους / υποψηφίους διαγωνιζόμενους από την Αναθέτουσα Αρχή και περιέχει, μεταξύ άλλων, την περιγραφή του αντικειμένου, τις προϋποθέσεις και το κανονιστικό πλαίσιο επί τη βάση του οποίου διενεργείται ο διαγωνισμός.
6. **ΕΔΔ:** Επιτροπή Διενέργειας Διαγωνισμού και Αξιολόγησης. Το αρμόδιο για την αποσφράγιση και την αξιολόγηση των προσφορών συλλογικό όργανο που ορίζεται από την Αναθέτουσα Αρχή.
7. **ΕΠΠ:** Επιτροπή Παρακολούθησης και Παραλαβής. Το αρμόδιο συλλογικό όργανο που ορίζεται από την Αναθέτουσα Αρχή, με βασικές αρμοδιότητες την επίβλεψη για την προσήκουσα εκτέλεση των όρων της Σύμβασης του υποέργου και την παραλαβή του υποέργου (τμηματική – οριστική).
8. **ΝΠΔΔ και ΝΠΙΔ:** Νομικό Πρόσωπο Δημοσίου Δικαίου και Νομικό Πρόσωπο Ιδιωτικού Δικαίου, σύμφωνα με το ελληνικό δίκαιο.
9. **Σύμβαση:** Το συμφωνητικό που θα υπογραφεί μεταξύ των συμβαλλομένων μερών για το προκηρυσσόμενο υποέργο, δηλαδή μεταξύ της ΕΤΑΙΡΙΑΣ ΚΡΗΤΙΚΩΝ ΙΣΤΟΡΙΚΩΝ ΜΕΛΕΤΩΝ ως Αναθέτουσας Αρχής και του/των Αναδόχου/ων του υποέργου που θα επιλεγεί/ούν.
10. **Αναθέτουσα Αρχή:** Η ΕΤΑΙΡΙΑ ΚΡΗΤΙΚΩΝ ΙΣΤΟΡΙΚΩΝ ΜΕΛΕΤΩΝ, που προκηρύσσει το παρόν υποέργο και που θα υπογράψει με τον/τους Ανάδοχο/ούς τη Σύμβαση για την εκτέλεση του υποέργου.
11. **Ο/οι προσφέρων/ντες:** Φυσικά ή Νομικά Πρόσωπα Ιδιωτικού Δικαίου, Ενώσεις ή/και Κοινοπραξίες αυτών που υποβάλλουν κοινή ή κειχωρισμένη προσφορά που θα επιλεγεί/ουν και θα κληθεί/ουν να υπογράψει/ουν την Σύμβαση και θα εκτελέσει/ουν το υποέργο.
12. **Συμβατική Τιμή:** Η συνολική τιμή στην οποία θα κατακυρωθεί το υποέργο και θα αποτυπωθεί στη Σύμβαση.
13. **Συμβατικά τεύχη:** Τα τεύχη της Σύμβασης μεταξύ της Αναθέτουσας Αρχής και του Αναδόχου του υποέργου.
14. **Αντίκλητος:** Το πρόσωπο που ο διαγωνιζόμενος / υποψήφιος Ανάδοχος με έγγραφη δήλωσή του, στην οποία περιλαμβάνονται τα πλήρη στοιχεία του προσώπου αυτού (ονοματεπώνυμο, ταχυδρομική διεύθυνση, αριθμός τηλεφώνου, fax, κ.λπ.) ορίζει ως υπεύθυνο για τις ενδεχόμενες ανάγκες επικοινωνίας (ιδία κοινοποιήσεις αποφάσεων, εγγράφων κ.λπ.) της Αναθέτουσας Αρχής με αυτόν.

ΚΕΦΑΛΑΙΟ Α. ΓΕΝΙΚΟΙ ΟΡΟΙ

Αντικείμενο του Διαγωνισμού

Η ΕΤΑΙΡΙΑ ΚΡΗΤΙΚΩΝ ΙΣΤΟΡΙΚΩΝ ΜΕΛΕΤΩΝ ενεργώντας ως Αναθέτουσα Αρχή σύμφωνα με την υπ' αρ. πρωτ. 358-Α224/2011 απόφαση του Διοικητικού Συμβουλίου της προκηρύσσει ανοικτό διεθνή διαγωνισμό με κριτήριο κατακύρωσης την πλέον συμφέρουσα από οικονομικής άποψης προσφορά για το **Υποέργο 1 «Προμήθεια εξοπλισμού επίπλωσης του ΙΜΚ»**. Το προκηρυσσόμενο υποέργο του Έργου «ΑΝΑΠΤΥΞΗ ΠΟΛΙΤΙΣΤΙΚΩΝ ΥΠΟΔΟΜΩΝ ΓΙΑ ΤΟ ΙΣΤΟΡΙΚΟ ΜΟΥΣΕΙΟ ΚΡΗΤΗΣ» είναι ενταγμένο στον Άξονα Προτεραιότητας 7 - «ΑΕΙΦΟΡΟΣ ΑΝΑΠΤΥΞΗ ΚΑΙ ΠΟΙΟΤΗΤΑ ΖΩΗΣ ΣΤΗΝ ΠΕΡΙΦΕΡΕΙΑ ΚΡΗΤΗΣ» του «Ε.Π. ΚΡΗΤΗΣ ΚΑΙ ΝΗΣΩΝ ΑΙΓΑΙΟΥ 2007-2013».

Το έργο «ΑΝΑΠΤΥΞΗ ΠΟΛΙΤΙΣΤΙΚΩΝ ΥΠΟΔΟΜΩΝ ΓΙΑ ΤΟ ΙΣΤΟΡΙΚΟ ΜΟΥΣΕΙΟ ΚΡΗΤΗΣ» αφορά την προμήθεια εξοπλισμού και ανάπτυξη υπηρεσιών και ηλεκτρονικών εφαρμογών για το Ιστορικό Μουσείο Κρήτης. Το έργο στοχεύει στην ανάδειξη και διαχείριση του πολιτιστικού αποθέματος και την ένταξή του στην σύγχρονη πολιτιστική ζωή και εκπαιδευτική διαδικασία, όσον αφορά την Κρήτη, αλλά και το ευρύτερο εγχώριο και διεθνές κοινό.

Το έργο «ΑΝΑΠΤΥΞΗ ΠΟΛΙΤΙΣΤΙΚΩΝ ΥΠΟΔΟΜΩΝ ΓΙΑ ΤΟ ΙΣΤΟΡΙΚΟ ΜΟΥΣΕΙΟ ΚΡΗΤΗΣ» περιλαμβάνει τρία (3) υποέργα:

Υποέργο 1: Προμήθεια εξοπλισμού επίπλωσης του ΙΜΚ

Υποέργο 2: Αναβάθμιση συστήματος κλιματισμού και συστήματος ασφαλείας του ΙΜΚ

Υποέργο 3: Προμήθεια ηλεκτρονικού εξοπλισμού και ανάπτυξη εφαρμογών για το ΙΜΚ

Το **Υποέργο 1 «Προμήθεια εξοπλισμού επίπλωσης του ΙΜΚ»** αφορά στην προμήθεια εξοπλισμού επίπλωσης του Ιστορικού Μουσείου Κρήτης, που στοχεύουν στην αναβάθμιση των υποδομών εξοπλισμού του Μουσείου και την ορθότερη οργάνωση του περιεχομένου του.

Η προμήθεια επίπλων και μέσων αποθήκευσης περιλαμβάνει:

Ομάδα Α: Προμήθεια συστήματος ραφιών, επίπλων και σκίαστρων για τη λειτουργική αναβάθμιση της βιβλιοθήκης.

Ομάδα Β: Προμήθεια συστήματος ραφιών, ντουλαπών και μηχανήματος ανύψωσης για την βελτίωση των συνθηκών φύλαξης στην αποθήκη.

Ομάδα Γ: Προμήθεια σκίαστρων στην νότια αυλή του Μουσείου.

Οι απαιτήσεις σχετικά με τον εξοπλισμό περιλαμβάνονται στο ΠΑΡΑΡΤΗΜΑ 1 της Προκήρυξης.

Οι ενδιαφερόμενοι **μπορούν να δώσουν προσφορά και για τις τρεις ομάδες του διαγωνισμού ή μεμονωμένα για μια από τις τρεις ομάδες.**

Προϋπολογισμός

Ο προϋπολογισμός του Έργου και για τις τρεις ομάδες Α+Β+Γ ανέρχεται **στο ποσό των 90.517,05 € συμπεριλαμβανομένου ΦΠΑ 23% (προϋπολογισμός χωρίς ΦΠΑ: 73.591,10 €, ΦΠΑ: 16.925,95 €).**

Το υπόεργο χρηματοδοτείται σύμφωνα με την υπ' αριθμ. πρωτ. 2600/17-6-2011 απόφαση της Αποκεντρωμένης Διοίκησης Κρήτης για την έγκριση διάθεσης πίστωσης του έργου «ΑΝΑΠΤΥΞΗ ΠΟΛΙΤΙΣΤΙΚΩΝ ΥΠΟΔΟΜΩΝ ΓΙΑ ΤΟ ΙΣΤΟΡΙΚΟ ΜΟΥΣΕΙΟ ΚΡΗΤΗΣ» της ΣΑΕΠ 002/8 με Κ.Α. 2011ΕΠ00280022, από το Ε.Π. «ΚΡΗΤΗΣ ΚΑΙ ΝΗΣΩΝ ΑΙΓΑΙΟΥ 2007-2013», στο πλαίσιο του ΕΣΠΑ, σε ποσοστό 80% από το ΕΤΠΑ και 20% από Εθνικούς Πόρους.

Ο προϋπολογισμός για την κάθε ομάδα είναι:

ΟΜΑΔΑ	ΠΡΟΫΠΟΛΟΓΙΣΜΟΣ ΧΩΡΙΣ ΦΠΑ 23%	ΠΡΟΫΠΟΛΟΓΙΣΜΟΣ ΜΕ ΦΠΑ 23%
A	55.280,00 €	67.994,40 €
B	12.311,10 €	15.142,65 €
Γ	6.000,00 €	7.380,00 €

Προσφορές που υπερβαίνουν τους αντίστοιχους ανά ομάδα προϋπολογισμούς όπως αυτοί προσδιορίζονται παραπάνω απορρίπτονται.

Διάρκεια Υποέργου - Χρονοδιάγραμμα Υλοποίησης

Η διάρκεια του υποέργου δεν μπορεί να υπερβεί τους 4 μήνες, από την υπογραφή της σχετικής Σύμβασης. Ο υποψήφιος Ανάδοχος θα πρέπει να υποβάλει (με την τεχνική προσφορά του) αναλυτικό χρονοδιάγραμμα εκτέλεσης του υποέργου, σύμφωνα και με τους πίνακες συμμόρφωσης τεχνικών προδιαγραφών και τις φάσεις υλοποίησης του υποέργου.

Το χρονοδιάγραμμα είναι ουσιώδες και θα ληφθεί υπ' όψη κατά την αξιολόγηση των προσφορών. Προσφορά με χρόνο υλοποίησης μεγαλύτερο από τον προβλεπόμενο θα απορρίπτεται.

Νομικό Κανονιστικό & Θεσμικό Πλαίσιο Διαγωνισμού

Ο παρών ανοιχτός διεθνής διαγωνισμός θα διεξαχθεί σύμφωνα με την κείμενη νομοθεσία και ιδιαίτερα σύμφωνα με τις διατάξεις:

- Της Οδηγίας 2004/18/ΕΚ «περί διαδικασιών σύναψης δημοσίων συμβάσεων έργων, προμηθειών και υπηρεσιών», όπως τροποποιήθηκε με την Οδηγία 2005/51/ΕΚ της Επιτροπής και την Οδηγία 2005/75/ΕΚ του Ευρωπαϊκού Κοινοβουλίου και του Συμβουλίου της 16ης Νοεμβρίου 2005.
- Τον Κανονισμό (ΕΚ) 1177/2009 «για την τροποποίηση των Οδηγιών 2004/17/ΕΚ, 2004/18/ΕΚ, 2009/81/ΕΚ του Ευρωπαϊκού Κοινοβουλίου και του Συμβουλίου όσον αφορά τα κατώτατα όρια εφαρμογής τους κατά τις διαδικασίες σύναψης συμβάσεων» [ισχύουν από 1^η Ιανουαρίου 2010].
- Του Π.Δ. 60/2007 «Προσαρμογή της Ελληνικής Νομοθεσίας στις διατάξεις της Οδηγίας 2004/18/ΕΚ «περί συντονισμού των διαδικασιών σύναψης δημοσίων συμβάσεων έργων, προμηθειών και υπηρεσιών», όπως τροποποιήθηκε με την Οδηγία 2005/51/ΕΚ της Επιτροπής και την Οδηγία 2005/75/ΕΚ του Ευρωπαϊκού Κοινοβουλίου και του Συμβουλίου της 16ης Νοεμβρίου 2005.
- Του Π.Δ. 118/2007 «Κανονισμός Προμηθειών Δημοσίου (Κ.Π.Δ.)».

- Του Ν. 2362/1995 «Περί Δημοσίου Λογιστικού, ελέγχου των δαπανών του Κράτους και άλλες διατάξεις».
- Την Απόφαση 35130/739 «Αύξηση των χρηματικών ποσών του άρθρου 83 παρ. 1 του Ν. 2362/95 για τη σύναψη δημοσίων συμβάσεων που αφορούν προμήθειες προϊόντων, παροχή υπηρεσιών ή εκτέλεση έργων».
- Του Ν. 3886/2010 «Δικαστική προστασία κατά τη σύναψη δημόσιων συμβάσεων».
- Του Ν. 3614/2007 «Διαχείριση, έλεγχος και εφαρμογή αναπτυξιακών παρεμβάσεων για την προγραμματική περίοδο 2007 –2013».

και τις εξής αποφάσεις:

- Την με Αριθμ. Πρωτ. 4415/1-10-2010 Ανοικτή Πρόσκληση της Ενδιάμεσης Διαχειριστικής Αρχής της Περιφέρειας Κρήτης για υποβολή προτάσεων στο πλαίσιο του Άξονα 7 «Αειφόρος ανάπτυξη και ποιότητα ζωής στην Περιφέρεια Κρήτης» του «Ε.Π. Κρήτης και Νήσων Αιγαίου 2007-2013», ο οποίος συγχρηματοδοτείται από το ΕΤΠΑ όπως τροποποιήθηκε με την Αριθ. Πρωτ. 4913/10-11-2010 όμοια.
- Την με Αριθμ. Πρωτ. 1188/18-4-2011 απόφαση της Αποκεντρωμένης Διοίκησης Κρήτης για την ένταξη της Πράξης «ΑΝΑΠΤΥΞΗ ΠΟΛΙΤΙΣΤΙΚΩΝ ΥΠΟΔΟΜΩΝ ΓΙΑ ΤΟ ΙΣΤΟΡΙΚΟ ΜΟΥΣΕΙΟ ΚΡΗΤΗΣ» στον Άξονα Προτεραιότητας 7 – «Αειφόρος ανάπτυξη και ποιότητα ζωής στην Περιφέρεια Κρήτης» του «Ε.Π. Κρήτης και Νήσων Αιγαίου 2007-2013», με κωδικό ΟΠΣ 333540 και Κωδικό ΣΑΕΠ 0028.
- Την με Αριθμ. Πρωτ. 2600/17-6-2011 απόφαση της ΔΙΣΑ της Αποκεντρωμένης Διοίκησης Κρήτης για την έγκριση διάθεσης πίστωσης του έργου «ΑΝΑΠΤΥΞΗ ΠΟΛΙΤΙΣΤΙΚΩΝ ΥΠΟΔΟΜΩΝ ΓΙΑ ΤΟ ΙΣΤΟΡΙΚΟ ΜΟΥΣΕΙΟ ΚΡΗΤΗΣ» της ΣΑΕΠ 002/8 με Κ.Α. 2011ΕΠ00280022.
- Το με Αριθμ. Πρωτ. 2556/8-8-2011 έγγραφο της Ενδιάμεσης Διαχειριστικής Αρχής της Αποκεντρωμένης Διοίκησης Κρήτης με θέμα την προέγκριση δημοπράτησης του 1^{ου} υποέργου «Προμήθεια εξοπλισμού επίπλωσης του ΙΜΚ» της πράξης «Ανάπτυξη Πολιτιστικών Υποδομών για το Ιστορικό Μουσείο Κρήτης».
- Την υπ' αρ. πρωτ. 320-Α162/2010 απόφαση του Διοικητικού Συμβουλίου της Εταιρίας Κρητικών Ιστορικών Μελετών, με την οποία εγκρίθηκαν οι τεχνικές προδιαγραφές των τριών υποέργων της Πράξης «ΑΝΑΠΤΥΞΗ ΠΟΛΙΤΙΣΤΙΚΩΝ ΥΠΟΔΟΜΩΝ ΓΙΑ ΤΟ ΙΣΤΟΡΙΚΟ ΜΟΥΣΕΙΟ ΚΡΗΤΗΣ».
- Την υπ' αρ. πρωτ. 281-Α182/2011 απόφαση του Διοικητικού Συμβουλίου της Εταιρίας Κρητικών Ιστορικών Μελετών, για την υλοποίηση της Πράξης «ΑΝΑΠΤΥΞΗ ΠΟΛΙΤΙΣΤΙΚΩΝ ΥΠΟΔΟΜΩΝ ΓΙΑ ΤΟ ΙΣΤΟΡΙΚΟ ΜΟΥΣΕΙΟ ΚΡΗΤΗΣ» και τους όρους των διαγωνισμών των τριών υποέργων της.
- Την υπ' αρ. πρωτ. 358-Α224/2011 απόφαση του Διοικητικού Συμβουλίου της Εταιρίας Κρητικών Ιστορικών Μελετών, για την προκήρυξη και διεξαγωγή του διαγωνισμού του Υποέργου 1 «Προμήθεια εξοπλισμού επίπλωσης του ΙΜΚ» της Πράξης «ΑΝΑΠΤΥΞΗ ΠΟΛΙΤΙΣΤΙΚΩΝ ΥΠΟΔΟΜΩΝ ΓΙΑ ΤΟ ΙΣΤΟΡΙΚΟ ΜΟΥΣΕΙΟ ΚΡΗΤΗΣ».

Ενστάσεις - Πρόσφυγες

Κατά της Προκήρυξης του διαγωνισμού, της συμμετοχής διαγωνιζόμενου σ' αυτόν και της νομιμότητας της διενέργειας του έως και την κατακυρωτική απόφαση επιτρέπεται ένσταση, η οποία υποβάλλεται εγγράφως στο Διοικητικό Συμβούλιο της ΕΤΑΙΡΙΑΣ ΚΡΗΤΙΚΩΝ ΙΣΤΟΡΙΚΩΝ ΜΕΛΕΤΩΝ το οποίο και αποφαινεται σχετικά.

Ενστάσεις που υποβάλλονται για οιοσδήποτε άλλους από τους προαναφερόμενους λόγους, δεν γίνονται δεκτές.

Οι διαφορές που αναφύονται κατά τη διαδικασία που προηγείται της σύναψης συμβάσεων προμηθειών και υπηρεσιών διέπονται από τις διατάξεις του Ν. 3886/2010 (ΦΕΚ Α' 173/30-9-2010).

Στοιχεία Αναθέτουσας Αρχής

Αναθέτουσα Αρχή είναι η ΕΤΑΙΡΙΑ ΚΡΗΤΙΚΩΝ ΙΣΤΟΡΙΚΩΝ ΜΕΛΕΤΩΝ που προκηρύσσει το διαγωνισμό αυτό με βάση την υπ' αρ. πρωτ. 358-A224/2011 Απόφαση του Διοικητικού Συμβουλίου της.

Διεύθυνση: Ιστορικό Μουσείο Κρήτης, Σοφοκλή Βενιζέλου 27 / Λυσιμάχου Καλοκαιρινού 7, 71202 Ηράκλειο, Κρήτη.

Τηλέφωνο: 2810-288708, 2810-283219

Fax: 2810-283754

Email: info@historical-museum.gr

Αρμόδια υπάλληλος: Βαγγελιώ Βιολάκη (Δευτέρα έως Παρασκευή 10.00-17.00)

Τρόπος Λήψης των Τευχών του Διαγωνισμού

Η διάθεση των τευχών του διαγωνισμού γίνεται από το Τμήμα Διοικητικής Υποστήριξης της ΕΤΑΙΡΙΑΣ ΚΡΗΤΙΚΩΝ ΙΣΤΟΡΙΚΩΝ ΜΕΛΕΤΩΝ, στον 3^ο όροφο του Ιστορικού Μουσείου Κρήτης, Δευτέρα έως Παρασκευή και ώρες 10.00 έως 17.00 (αρμόδια: Βαγγελιώ Βιολάκη, τηλ.: 2810-288708).

Προς διευκόλυνση των ενδιαφερομένων, το πλήρες κείμενο της Προκήρυξης διατίθεται και σε ηλεκτρονική μορφή μέσω του Διαδικτύου στην ηλεκτρονική διεύθυνση www.ekim.gr. Η Αναθέτουσα Αρχή, αν και καταβάλλει κάθε προσπάθεια για να εξασφαλίσει την πληρότητα και την ορθότητα των εγγράφων που βρίσκονται στις ηλεκτρονικές της σελίδες, δεν μπορεί σε καμία περίπτωση να την εγγυηθεί.

Οι παραλήπτες της Προκήρυξης υποχρεούνται να την ελέγξουν από άποψη πληρότητας σύμφωνα με τον πίνακα περιεχομένων και τον συνολικό αριθμό σελίδων και εφόσον διαπιστώσουν οποιαδήποτε παράλειψη, να το γνωρίσουν έγγραφα στην Αναθέτουσα Αρχή ζητώντας νέο πλήρες αντίγραφο. Προσφυγές κατά της Προκήρυξης του διαγωνισμού με το αιτιολογικό της μη πληρότητας του παραληφθέντος αντιγράφου αυτής θα απορρίπτονται ως απαράδεκτες.

Τόπος και Χρόνος Υποβολής Προσφορών

Όσοι επιθυμούν να λάβουν μέρος στο διαγωνισμό, πρέπει να καταθέσουν έγγραφες προσφορές στην Αναθέτουσα Αρχή, σύμφωνα με τους όρους και εντός της προθεσμίας που ορίζεται από την παρούσα Προκήρυξη. Προσφορές που κατατίθενται μετά την καταληκτική ημερομηνία και ώρα υποβολής, είναι εκπρόθεσμες και δεν παραλαμβάνονται από την Επιτροπή Διενέργειας του Διαγωνισμού (ΕΔΔ).

Παροχή Διευκρινίσεων επί της Προκήρυξης

Οι ενδιαφερόμενοι μπορούν να ζητήσουν εγγράφως, από το Τμήμα Διοικητικής Υποστήριξης της ΕΚΙΜ, συμπληρωματικές πληροφορίες ή διευκρινήσεις για το περιεχόμενο της παρούσας Προκήρυξης μέσα σε προθεσμία του μισού του χρόνου της συνολικής προθεσμίας από την δημοσίευση της Προκήρυξης μέχρι την ημερομηνία διενέργεια του

διαγωνισμού. Το Τμήμα Διοικητικής Υποστήριξης της ΕΚΙΜ θα απαντήσει σε όλους όσους έχουν προμηθευτεί την Προκήρυξη το αργότερο έξι (6) ημέρες πριν την ημερομηνία διενέργειας του διαγωνισμού. Σημειώνεται ότι ως όριο στην παροχή συμπληρωματικών πληροφοριών ή διευκρινίσεων τίθεται η μη ουσιώδης τροποποίηση της Προκήρυξης.

Αρμόδιος για παροχή διευκρινήσεων σε θέματα της τεχνικής περιγραφής είναι η κα. Βαγγελιώ Βιολάκη.

Δικαίωμα Συμμετοχής

Δικαίωμα συμμετοχής στο διαγωνισμό έχουν:

- α) φυσικά ή νομικά πρόσωπα,
- β) ενώσεις προμηθευτών που υποβάλουν κοινή προσφορά,
- γ) συνεταιρισμοί,
- δ) κοινοπραξίες προμηθευτών

τα οποία έχουν συσταθεί σύμφωνα με τη νομοθεσία ενός κράτους-μέλους της Ευρωπαϊκής Ένωσης (ΕΕ) και έχουν την κατοικία ή την καταστατική τους έδρα, κεντρική διοίκηση ή κύρια εγκατάστασή τους στο εσωτερικό της Ευρωπαϊκής Ένωσης (ΕΕ), του Ευρωπαϊκού Οικονομικού Χώρου (ΕΟΧ) και στο εσωτερικό των χωρών που έχουν κυρώσει τη Συμφωνία Δημοσίων Συμβάσεων του Παγκόσμιου Οργανισμού Εμπορίου (ΠΟΕ), η οποία κυρώθηκε με το Ν. 2513/1997, και πληρούν τις νομικές, οικονομικές και τεχνικές προϋποθέσεις που προβλέπονται στην Διακήρυξη αυτή.

Οι ενώσεις και κοινοπραξίες, υποβάλλουν κοινή προσφορά και έχουν δικαίωμα συμμετοχής με τις παρακάτω προϋποθέσεις:

- Ότι όλοι οι προμηθευτές της ένωσης καλύπτουν την απαίτηση της νόμιμης λειτουργίας τους στην Ελλάδα ή σε άλλο κράτος μέλος της ΕΕ ή του ΕΟΧ, ή σε τρίτες χώρες που έχουν υπογράψει τη Συμφωνία Δημοσίων Συμβάσεων του ΠΟΕ.
- Ότι την προσφορά την υπογράφουν υποχρεωτικά όλοι οι προμηθευτές που αποτελούν την ένωση, είτε εκπρόσωπός τους εξουσιοδοτημένος με συμβολαιογραφική πράξη.
- Ότι στην προσφορά αναγράφεται απαραίτητως το ποσοστό συμμετοχής κάθε προμηθευτή και το ειδικό μέρος του έργου με το οποίο θα ασχοληθεί στα πλαίσια της υλοποίησής του.

Οι ενώσεις και οι κοινοπραξίες δεν υποχρεούνται να λαμβάνουν ορισμένη νομική μορφή προκειμένου να υποβάλουν την προσφορά. Η επιλεγείσα ένωση ή κοινοπραξία υποχρεούται να πράξει τούτο εάν κατακυρωθεί σε αυτή η σύμβαση εφόσον η λήψη ορισμένης νομικής μορφής είναι αναγκαία για την ικανοποιητική εκτέλεση της σύμβασης.

Οι ως άνω δικαιούμενοι συμμετοχής πρέπει να διαθέτουν εμπειρία τουλάχιστον για μία τριετία (3ετία) σε παρεμφερή έργα.

Δικαιολογητικά Συμμετοχής

Οι υποψήφιοι Ανάδοχοι οφείλουν να καταθέσουν, υποχρεωτικά επί ποινή αποκλεισμού μαζί με την προσφορά τους, σε χωριστό φάκελο με ένδειξη «**Φάκελος Δικαιολογητικών Συμμετοχής**» τα ακόλουθα κατά περίπτωση δικαιολογητικά συμμετοχής:

A. Απόφαση περί εκπροσώπησης, εκδιδόμενη από το αρμόδιο κατά περίπτωση όργανο.

Β. Εγγύηση Συμμετοχής. Υποβάλλεται από τους διαγωνιζόμενους Εγγυητική Επιστολή Συμμετοχής στο Διαγωνισμό υπέρ της Εταιρίας Κρητικών Ιστορικών Μελετών (ΕΚΙΜ) από αναγνωρισμένο τραπεζικό ή πιστωτικό ίδρυμα το οποίο λειτουργεί νόμιμα εντός του Ευρωπαϊκού Οικονομικού Χώρου (ΕΟΧ) και έχει σύμφωνα με τα ισχύοντα δικαίωμα έκδοσης τέτοιας εγγύησης. Το ύψος της Εγγυητικής Επιστολής Συμμετοχής ορίζεται σε ποσοστό 5% επί της ανώτατης προϋπολογισθείσας δαπάνης με ΦΠΑ, της ομάδας ή των ομάδων που προσφέρει, ήτοι στο ποσό των **τριών χιλιάδων τριακοσίων ενενήντα εννέα ευρώ και εβδομήντα δύο λεπτών (3.399,72 €) για την Ομάδα Α, των επτακοσίων πενήντα επτά ευρώ και δεκατριών λεπτών (757,13 €) για την Ομάδα Β και των τριακοσίων εξήντα εννέα ευρώ (369,00 €) για την Ομάδα Γ.** Η Εγγυητική Επιστολή Συμμετοχής πρέπει να ισχύει μέχρι και την ημερομηνία υπογραφής της σύμβασης. Το κείμενο της εν λόγω εγγυητικής επιστολής πρέπει να είναι σύμφωνο με το Παράρτημα 3 της παρούσας («Υπόδειγμα Εγγυητικής Επιστολής Συμμετοχής»).

Η Εγγυητική Επιστολή Συμμετοχής επιστρέφεται στον Προμηθευτή εντός πέντε (5) ημερών από την υπογραφή της σύμβασης, μετά την κατάθεση της Εγγυητικής Επιστολής Καλής Εκτέλεσης από τον Προμηθευτή σύμφωνα με τα κατωτέρω οριζόμενα, ενώ στους λοιπούς προσφέροντες εντός πέντε (5) ημερών από την κοινοποίηση σε αυτούς της απόφασης κατακύρωσης του αποτελέσματος του διαγωνισμού.

Η εγγύηση συμμετοχής επιστρέφεται στους συμμετέχοντες στην περίπτωση απόρριψης της προσφοράς και εφόσον δεν έχει ασκηθεί ένδικο μέσο ή έχει εκπνεύσει άπρακτη η προθεσμία άσκησης ένδικων μέσων ή παραίτησης από αυτά.

Ο διαγωνιζόμενος στον οποίο κατακυρώθηκε το αποτέλεσμα του διαγωνισμού είναι υποχρεωμένος κατά την υπογραφή της σύμβασης να καταθέσει Εγγυητική Επιστολή Καλής Εκτέλεσης του Έργου, από αναγνωρισμένο πιστωτικό ή τραπεζικό ίδρυμα που λειτουργεί νόμιμα εντός του Ευρωπαϊκού Οικονομικού Χώρου (ΕΟΧ) και έχει σύμφωνα με τα ισχύοντα δικαίωμα έκδοσης τέτοιας εγγύησης. Τα ποσό της εν λόγω εγγύησης πρέπει να αντιστοιχεί σε ποσοστό 10% επί της κατακυρωθείσας τιμής, μη συμπεριλαμβανομένου του αναλογούντος ΦΠΑ όπου προβλέπεται. Ο χρόνος της εγγύησης αυτής πρέπει να είναι μεγαλύτερος κατά δύο (2) τουλάχιστον μήνες από τη λήξη ισχύος της σύμβασης.

Το ποσό των ως άνω εγγυητικών επιστολών αναγράφεται υποχρεωτικά σε Ευρώ. Εγγυήσεις που εκδίδονται σε άλλο κράτος εκτός της Ελλάδας, θα συνοδεύονται από επίσημη μετάφρασή τους στην Ελληνική γλώσσα.

Στην περίπτωση ένωσης εταιριών ή κοινοπραξίας, οι ανωτέρω εγγυήσεις υποβάλλονται από κοινού από όλα τα μέλη της ένωσης εταιριών ή κοινοπραξίας.

Πέρα της ως άνω εγγυητικής επιστολής συμμετοχής, οι διαγωνιζόμενοι οφείλουν να προσκομίσουν και συμπεριλάβουν τα ακόλουθα δικαιολογητικά στο φάκελο δικαιολογητικών συμμετοχής:

Γ. Υπεύθυνη δήλωση της παρ. 4 του άρθρου 8 του Ν. 1599/1986 (Α' 75), όπως εκάστοτε ισχύει, με θεώρηση του γνήσιου της υπογραφής, στην οποία:

1) Να αναγράφονται τα στοιχεία του διαγωνισμού στον οποίο συμμετέχουν.

2) Να δηλώνεται ότι μέχρι και την ημέρα υποβολής της προσφοράς τους:

- Δεν έχουν καταδικαστεί με αμετάκλητη δικαστική απόφαση για κάποιο από τα αδικήματα της παρ. 1 του άρθρου 43 του ΠΔ 60/2007 (δηλαδή, της συμμετοχής σε εγκληματική οργάνωση, της δωροδοκίας, της απάτης, της νομιμοποίησης εσόδων από παράνομες δραστηριότητες), ούτε για κάποιο από τα αδικήματα του Αγορανομικού Κώδικα, σχετικό με την άσκηση της επαγγελματικής τους δραστηριότητας ή για κάποιο από τα αδικήματα της υπεξαίρεσης, της εκβίασης, της πλαστογραφίας, της ψευδορκίας, και της δόλιας χρεοκοπίας. **Ειδικότερα τα νομικά πρόσωπα** πρέπει να προσκομίζουν τη συγκεκριμένη

ως άνω Υπεύθυνη Δήλωση για τους διαχειριστές, στις περιπτώσεις εταιρειών περιορισμένης ευθύνης (Ε.Π.Ε.) και των προσωπικών εταιρειών (Ο.Ε. και Ε.Ε.) και για τον Πρόεδρο και το Διευθύνοντα Σύμβουλο για τις ανώνυμες εταιρείες (Α.Ε.).

- Δεν τελούν σε κατάσταση πτώχευσης και επίσης δεν τελούν σε διαδικασία κήρυξης πτώχευσης.
- Είναι φορολογικά και ασφαλιστικά ενήμεροι ως προς τις υποχρεώσεις τους που αφορούν τις εισφορές κοινωνικής ασφάλισης (κύριας και επικουρικής) και ως προς τις φορολογικές τους υποχρεώσεις.
- Ότι είναι εγγεγραμμένοι στο οικείο επιμελητήριο ή σε ισοδύναμες επαγγελματικές οργανώσεις (για αλλοδαπούς) κατά την ημέρα διενέργειας του διαγωνισμού και να αναφέρεται το ειδικό επάγγελμά τους.
- **Ειδικότερα τα νομικά πρόσωπα**, ότι δεν τελούν υπό κοινή εκκαθάριση του Κ.Ν. 2190/1920, όπως εκάστοτε ισχύει ή ειδική εκκαθάριση του Ν. 1892/1990 όπως εκάστοτε ισχύει ή άλλες ανάλογες καταστάσεις (μόνο για αλλοδαπά νομικά πρόσωπα) και επίσης ότι δεν τελούν υπό διαδικασία έκδοσης απόφασης κοινής ή ειδικής εκκαθάρισης των ανωτέρω νομοθετημάτων ή υπό άλλες ανάλογες καταστάσεις (μόνο για αλλοδαπά νομικά πρόσωπα).
- Ότι δεν έχουν αποκλειστεί από άλλους διαγωνισμούς του Δημοσίου ή ΝΠΔΔ ή ΝΠΙΔ.
- Ότι αναλαμβάνει (ο προσφέρων) την υποχρέωση σύμφωνα με την παρ. 2 του άρθρου 6 του ΠΔ 118/2007 και σύμφωνα με τους όρους και τις προϋποθέσεις του άρθρου 20 του παραπάνω ΠΔ, να καταθέσει εγκαίρως (το αργότερο εντός 20 ημερών από την κοινοποίηση της σχετικής έγγραφης ειδοποίησης σ' αυτόν) τα δικαιολογητικά που αναφέρονται κατά περίπτωση στην παράγραφο «Δικαιολογητικά Κατακύρωσης».

Εφόσον οι υποψήφιοι συμμετέχουν στο διαγωνισμό με αντιπρόσωπό / εκπρόσωπό τους, να υποβάλλουν μαζί με την προσφορά παραστατικό (βεβαίωση) εκπροσώπησης, κατά το άρθρο 6 παρ.1 περ. γ. του Π.Δ. 118/07.

Σε περίπτωση που ο προσφέρων δεν διαθέτει όλα τα προς προμήθεια είδη, και απαιτείται συνεργασία του με άλλους προμηθευτές, ή δεν διαθέτει το κατάλληλο προσωπικό για την τοποθέτηση π.χ. των προς προμήθεια ειδών και πάλι απαιτείται συνεργασία, θα πρέπει στα δικαιολογητικά συμμετοχής να καταθέτει επιπλέον και υπεύθυνη δήλωση υπογεγραμμένη από τους συνεργαζόμενους που θα αναφέρει:

- Την δέσμευση των συμβαλλομένων για την τήρηση των όρων της διακήρυξης και της προσφοράς.
- Θα προσδιορίζει το αντικείμενο της συνεργασίας.

Δ. Βεβαιώσεις τραπεζών για πιστοληπτική ικανότητα της επιχείρησης ή **αντίγραφο ή απόσπασμα** του ισολογισμού της επιχείρησης (**εκκαθαριστικά σημειώματα** στην περίπτωση φυσικών προσώπων) ή **υπεύθυνη δήλωση** περί του συνολικού ύψους του κύκλου εργασιών της επιχείρησης καθώς και του κύκλου εργασιών της που αφορά ειδικότερα το αντικείμενο του παρόντος διαγωνισμού κατά τις τρεις (3) προηγούμενες του έτους του διαγωνισμού οικονομικές χρήσεις. Εάν η επιχείρηση λειτουργεί ή ασκεί επιχειρηματική δραστηριότητα σχετικά με τις προσφερόμενες υπηρεσίες, κατά το χρονικό διάστημα που δεν επιτρέπει την έκδοση κατά νόμο τριών ισολογισμών, υποβάλλει τους ισολογισμούς, εφόσον υπάρχουν, ή τα σχετικά επίσημα στοιχεία που υπάρχουν κατά το διάστημα αυτό. Από τα προαναφερόμενα επίσημα οικονομικά στοιχεία θα πρέπει να προκύπτει ότι η εταιρεία δεν εμφάνισε ζημία σε κανένα από τα εν λόγω τρία έτη

Για ενώσεις εταιρειών ή κοινοπραξίες υποβάλλονται ξεχωριστές Βεβαιώσεις, Υπεύθυνες Δηλώσεις κ.λπ., για κάθε επιχείρηση που συμμετέχει στην κοινοπραξία ή στην ένωση προσώπων, με το ως άνω εκάστοτε περιεχόμενο.

Ε. Υπεύθυνη Δήλωση ν. 1599/1986, με την οποία ο προσφέρων δηλώνει ότι έλαβε γνώση των όρων της παρούσας και τους αποδέχεται πλήρως και ανεπιφύλακτα.

Την ως άνω Υπεύθυνη Δήλωση υποβάλλουν από κοινού οι ενώσεις εταιριών ή κοινοπραξίες.

ΣΤ.

1. Αν στο διαγωνισμό μετέχει ανώνυμη εταιρία, πρέπει με τα Δικαιολογητικά Συμμετοχής να υποβάλλονται, επιπλέον των ως άνω κατά περίπτωση δικαιολογητικών, και τα εξής έγγραφα:

(α) Πρόσφατα κωδικοποιημένο καταστατικό και ΦΕΚ συστάσεως της ανώνυμης εταιρίας και κωδικοποίησής του πρόσφατου κωδικοποιημένου καταστατικού.

(β) Βεβαίωση της αρμόδιας αρχής ότι το καταστατικό της εταιρίας δεν τροποποιήθηκε ή σε περίπτωση που τροποποιήθηκε βεβαίωση για τις σχετικές τροποποιήσεις.

(γ) Ακριβές αντίγραφο των πρακτικών της Γενικής Συνέλευσης της εταιρίας για την εκλογή του εν ενεργεία Διοικητικού Συμβουλίου της και ακριβές αντίγραφο των πρακτικών του Διοικητικού Συμβουλίου σχετικά με τη συγκρότηση του σε σώμα, μετά των σχετικών δημοσιεύσεων στο ΦΕΚ (τεύχος ΑΕ και ΕΠΕ).

2. Αν στο διαγωνισμό μετέχει επιχείρηση νομικής μορφής πλην της ανωνύμου εταιρίας πρέπει με τα δικαιολογητικά συμμετοχής να υποβάλλονται, επιπλέον των ως άνω κατά περίπτωση απαιτούμενων δικαιολογητικών, και τα εξής έγγραφα:

(α) Πρόσφατα κωδικοποιημένο καταστατικό (ιδρυτικό έγγραφο – συστατική πράξη της επιχείρησης), καθώς και ΦΕΚ συστάσεως της επιχείρησης, αν η δημοσίευση της πράξης αυτής στο ΦΕΚ προβλέπεται από την κείμενη νομοθεσία.

(β) Ακριβές αντίγραφο του πρακτικού του αρμοδίου οργάνου της επιχείρησης που διόρισε τους εν ενεργεία νόμιμους διαχειριστές της επιχείρησης.

3. Σε περίπτωση προσφοράς από ένωση εταιριών ή κοινοπραξία εταιριών, θα κατατίθεται Υπεύθυνη Δήλωση υπογεγραμμένη από όλους τους νόμιμους εκπροσώπους των εταιριών που απαρτίζουν την ένωση ή κοινοπραξία, η οποία θα περιέχει πλήρη στοιχεία των απαρτιζόντων την ένωση ή κοινοπραξία εταιριών, καθώς και αναφορά στους βασικούς όρους της λειτουργίας της. Στη δήλωση αυτή, επίσης, θα καθορίζεται το πρόσωπο του νομίμου εκπροσώπου της ένωσης ή κοινοπραξίας, στο οποίο θα πρέπει να έχει νομότυπα παρασχεθεί εξουσία διαχείρισης και δέσμευσης των απαρτιζόντων την ένωση ή κοινοπραξία εταιριών και θα προσκομίζεται το σχετικό εξουσιοδοτικό έγγραφο. **Στην περίπτωση Ένωσης ή Κοινοπραξίας εταιριών, τα ως άνω έγγραφα θα πρέπει να υποβάλλονται αυτοτελώς από κάθε ένα μέλος της ένωσης ή κοινοπραξίας.**

Προκειμένου για αλλοδαπά πρόσωπα υποβάλλονται τα ανωτέρω έγγραφα της παραγράφου ΣΤ ή ισοδύναμά τους, που εκδίδονται από αρμόδια διοικητική ή δικαστική αρχή, κατά περίπτωση, της χώρας προέλευσης / εγκατάστασής τους. Εάν τα εν λόγω έγγραφα δεν εκδίδονται από την οικεία χώρα, είναι δυνατόν να αντικατασταθούν από

υπεύθυνη δήλωση του ενδιαφερομένου ενώπιον δικαστικής ή διοικητικής αρχής ή συμβολαιογράφου της χώρας προέλευσής του.

Όλα τα παραπάνω έγγραφα και στοιχεία υποβάλλονται είτε πρωτοτύπως είτε σε νόμιμα επικυρωμένο αντίγραφο.

Δικαιολογητικά Κατακύρωσης

Μετά την αξιολόγηση των προσφορών, ο υποψήφιος Ανάδοχος στον οποίο πρόκειται να γίνει κατακύρωση, εντός προθεσμίας είκοσι (20) ημερών από την κοινοποίηση της σχετικής έγγραφης ειδοποίησης σε αυτόν, με βεβαίωση παραλαβής ή σύμφωνα με το Ν. 2672/1998 (Α' 290), οφείλει να υποβάλει, σε σφραγισμένο φάκελο με την ένδειξη **«Φάκελος Δικαιολογητικών Κατακύρωσης»**, τα παρακάτω κατά περίπτωση δικαιολογητικά.

Η ΕΔΔ αποσφραγίζει και ελέγχει το φάκελο των δικαιολογητικών σε ημερομηνία και ώρα που ορίζεται στη σχετική πρόσκληση.

α. Οι έλληνες πολίτες:

(1) Απόσπασμα ποινικού μητρώου έκδοσης του τελευταίου τριμήνου, από το οποίο να προκύπτει, ότι δεν έχουν καταδικασθεί με αμετάκλητη δικαστική απόφαση για:

(i) κάποιο από τα αδικήματα της παρ. 1 του άρθρου 43 του Π.Δ. 60/2007, (ήτοι α) συμμετοχή σε εγκληματική οργάνωση, όπως αυτή ορίζεται στο άρθρο 2 παράγραφος 1 της κοινής δράσης της 98/773/ΔΕΥ του Συμβουλίου (ΕΕ L 351 της 29.1.1998, σελ. 1), β) δωροδοκία, όπως αυτή ορίζεται αντίστοιχα στο άρθρο 3 της πράξης του Συμβουλίου της 26ης Μαΐου 1997 (ΕΕ C 195 της 25.6.1997, σελ. 1) και στο άρθρο 3 παράγραφος 1 της κοινής δράσης 98/742/ΚΕΠΠΑ του Συμβουλίου (ΕΕ L 358 της 31.12.1998, σελ. 2), γ) απάτη, κατά την έννοια του άρθρου 1 της σύμβασης σχετικά με την προστασία των οικονομικών συμφερόντων των Ευρωπαϊκών Κοινοτήτων (ΕΕ C 316 της 27.11.1995, σελ. 48), δ) νομιμοποίηση εσόδων από παράνομες δραστηριότητες, όπως ορίζεται στο άρθρο 1 της οδηγίας 91/308/ΕΟΚ του Συμβουλίου, της 10ης Ιουνίου 1991, για την πρόληψη χρησιμοποίησης του χρηματοπιστωτικού συστήματος για τη νομιμοποίηση εσόδων από παράνομες δραστηριότητες (ΕΕ L 166 της 28.6.1991, σελ. 77 Οδηγίας, η οποία τροποποιήθηκε από την Οδηγία 2001/97/ΕΚ του Ευρωπαϊκού Κοινοβουλίου και του Συμβουλίου, ΕΕ L 344 της 28.12.2001, σελ. 76) η οποία ενσωματώθηκε με το ν. 2331/1995 (Α' 173) και τροποποιήθηκε με το ν. 3424/2005 (Α' 305),

ii) κάποιο από τα αδικήματα της υπεξαίρεσης, της απάτης, της εκβίασης, της πλαστογραφίας, της ψευδορκίας, της δωροδοκίας και της δόλιας χρεοκοπίας.

(2) Πιστοποιητικό αρμόδιας δικαστικής ή διοικητικής αρχής, έκδοσης του τελευταίου εξαμήνου, από το οποίο να προκύπτει ότι δεν τελούν σε πτώχευση και, επίσης, ότι δεν τελούν σε διαδικασία κήρυξης πτώχευσης.

(3) Πιστοποιητικό που εκδίδεται από αρμόδια κατά περίπτωση αρχή, από το οποίο να προκύπτει ότι κατά την ημερομηνία της ως άνω ειδοποίησης, είναι ενήμεροι ως προς τις υποχρεώσεις τους που αφορούν τις εισφορές κοινωνικής ασφάλισης (κύριας και επικουρικής) και ως προς τις φορολογικές υποχρεώσεις τους

Σε περίπτωση εγκατάστασής τους στην αλλοδαπή, τα δικαιολογητικά των παραπάνω περιπτώσεων (2) και (3) εκδίδονται με βάση την ισχύουσα νομοθεσία της χώρας που είναι εγκατεστημένοι, από την οποία και εκδίδεται το σχετικό πιστοποιητικό.

(4) Πιστοποιητικό του οικείου Επιμελητηρίου, με το οποίο θα πιστοποιείται αφενός η εγγραφή τους σ' αυτό και το ειδικό επάγγελμά τους, κατά την ημέρα διενέργειας του

διαγωνισμού, και αφετέρου ότι εξακολουθούν να παραμένουν εγγεγραμμένοι μέχρι της επίδοσης της ως άνω έγγραφης ειδοποίησης.

β. Οι αλλοδαποί:

(1) Απόσπασμα ποινικού μητρώου ή ισοδύναμο έγγραφου αρμόδιας διοικητικής ή δικαστικής αρχής της χώρας εγκατάστασής τους, έκδοσης του τελευταίου τριμήνου, από το οποίο να προκύπτει ότι δεν έχουν καταδικασθεί με αμετάκλητη δικαστική απόφαση για κάποιο από τα αδικήματα της περίπτωσης (1) της παραγράφου α. παραπάνω.

(2) Πιστοποιητικό της κατά περίπτωση αρμόδιας δικαστικής ή διοικητικής αρχής της χώρας εγκατάστασής τους, έκδοσης του τελευταίου εξαμήνου, από το οποίο να προκύπτει ότι δεν τελούν σε πτώχευση, σε διαδικασία κήρυξης σε πτώχευση ή υπό άλλη ανάλογη κατάσταση ή διαδικασία.

(3) Πιστοποιητικό της κατά περίπτωση αρμόδιας δικαστικής ή διοικητικής αρχής της χώρας εγκατάστασής τους, από το οποίο να προκύπτει ότι κατά την ημερομηνία της ως άνω ειδοποίησης, είναι ενήμεροι ως προς τις υποχρεώσεις τους που αφορούν τις εισφορές κοινωνικής ασφάλισης (κύριας και επικουρικής) και ως προς τις φορολογικές υποχρεώσεις τους.

(4) Πιστοποιητικό της αρμόδιας αρχής της χώρας εγκατάστασής τους, από το οποίο να προκύπτει ότι ήταν εγγεγραμμένοι στα μητρώα του οικείου Επιμελητηρίου ή σε ισοδύναμες επαγγελματικές οργανώσεις, κατά την ημέρα διενέργειας του διαγωνισμού και εξακολουθούν να παραμένουν εγγεγραμμένοι μέχρι την επίδοση της ως άνω έγγραφης ειδοποίησης.

γ. Τα νομικά πρόσωπα ημεδαπά ή αλλοδαπά:

(1) Τα δικαιολογητικά των παραγράφων α. και β. παραπάνω αντίστοιχα.

Το απόσπασμα ποινικού μητρώου ή άλλο ισοδύναμο έγγραφο αρμόδιας διοικητικής ή δικαστικής αρχής της χώρας εγκατάστασης του νομικού προσώπου, των ως άνω παραγράφων, αφορά τους Διαχειριστές όταν το νομικό πρόσωπο είναι Ο.Ε., Ε.Ε και Ε.Π.Ε., τον Πρόεδρο και τον Διευθύνων Σύμβουλο όταν το νομικό πρόσωπο είναι Α.Ε. και σε κάθε άλλη περίπτωση νομικού προσώπου τους νόμιμους εκπροσώπους του.

(2) Πιστοποιητικό αρμόδιας δικαστικής ή διοικητικής αρχής, έκδοσης του τελευταίου εξαμήνου, από το οποίο να προκύπτει ότι δεν τελούν υπό κοινή εκκαθάριση του Κ.Ν. 2190/1920, όπως εκάστοτε ισχύει, ή ειδική εκκαθάριση του Ν. 1892/1990 (Α' 101), όπως εκάστοτε ισχύει, ή άλλες ανάλογες καταστάσεις (μόνο για αλλοδαπά νομικά πρόσωπα) και, επίσης, ότι δεν τελούν υπό διαδικασία έκδοσης απόφασης κοινής ή ειδικής εκκαθάρισης των ανωτέρω νομοθετημάτων ή υπό ανάλογες καταστάσεις.

- Επί ημεδαπών ανωνύμων εταιρειών τα προαναφερόμενα πιστοποιητικά της εκκαθάρισης, εκδίδονται, όσον αφορά στην κοινή εκκαθάριση από την αρμόδια Υπηρεσία, στο μητρώο Ανωνύμων Εταιρειών της οποίας είναι εγγεγραμμένη η συμμετέχουσα στο διαγωνισμό Α.Ε., σύμφωνα με τις διατάξεις των άρθρων 7α.1.ια' και 7β.12 του Κ.Ν. 2190/1920, όπως εκάστοτε ισχύει, και, όσον αφορά στην ειδική εκκαθάριση του Ν. 1892/1990, όπως εκάστοτε ισχύει, από το αρμόδιο Εφετείο της έδρας της ανωνύμου εταιρείας που τελεί υπό ειδική εκκαθάριση.

- Επί ημεδαπών εταιρειών περιορισμένης ευθύνης και προσωπικών εταιρειών (Ο.Ε. και Ε.Ε.) το πιστοποιητικό της εκκαθάρισης, εκδίδεται από το αρμόδιο τμήμα του Πρωτοδικείου της έδρας της συμμετέχουσας στον διαγωνισμό επιχείρησης.

δ. Οι συνεταιρισμοί:

(1) Απόσπασμα ποινικού μητρώου έκδοσης του τελευταίου τριμήνου ή άλλο ισοδύναμο έγγραφο αρμόδιας διοικητικής ή δικαστικής αρχής της χώρας εγκατάστασης από το οποίο να προκύπτει ότι ο πρόεδρος του Διοικητικού του Συμβουλίου δεν έχει καταδικασθεί με αμετάκλητη δικαστική απόφαση, για κάποιο από τα αδικήματα της περίπτωσης (1) της παραγράφου α. παραπάνω.

(2) Τα δικαιολογητικά των περιπτώσεων (2) και (3) της παραγράφου α. παραπάνω, εφόσον πρόκειται για ημεδαπούς συνεταιρισμούς και των περιπτώσεων (2) και (3) της παραγράφου β. παραπάνω, εφόσον πρόκειται για αλλοδαπούς συνεταιρισμούς, αντίστοιχα.

(3) Βεβαίωση αρμόδιας αρχής ότι ο Συνεταιρισμός λειτουργεί νόμιμα.

ε. Οι ενώσεις προμηθευτών που υποβάλουν κοινή προσφορά:

Τα παραπάνω κατά περίπτωση δικαιολογητικά, για κάθε προμηθευτή που συμμετέχει στην Ένωση.

Εάν σε κάποια χώρα βεβαιώνεται από οποιαδήποτε αρχή της ότι δεν εκδίδονται τα παραπάνω έγγραφα ή πιστοποιητικά, ή δεν καλύπτουν όλες τις ως άνω αναφερόμενες περιπτώσεις, δύναται να αντικατασταθούν αυτά ως εξής:

Από ένορκη βεβαίωση του υπόχρεου προς υποβολή του δικαιολογητικού. Εάν στη χώρα αυτή δεν προβλέπεται ούτε ένορκη βεβαίωση, δύναται αυτή να αντικατασταθεί με υπεύθυνη δήλωση ενώπιον αρμόδιας δικαστικής ή διοικητικής αρχής ή συμβολαιογράφου της χώρας, στην οποία είναι εγκατεστημένος ο προμηθευτής.

Στην κατά τα άνω ένορκη βεβαίωση θα δηλώνεται ότι στη συγκεκριμένη χώρα δεν εκδίδονται τα συγκεκριμένα έγγραφα και ότι δεν συντρέχουν στο συγκεκριμένο πρόσωπο οι ανωτέρω νομικές καταστάσεις.

Δικαιολογητικά που εκδίδονται σε Κράτος εκτός Ελλάδας, θα συνοδεύονται από επίσημη μετάφρασή τους στην Ελληνική γλώσσα.

Η μη έγκαιρη και προσηκούσα υποβολή των ως άνω δικαιολογητικών συνιστά λόγο αποκλεισμού του προμηθευτή από το διαγωνισμό και η Σύμβαση συνάπτεται με τον επόμενο κατά σειρά υποψήφιο με τις ίδιες προϋποθέσεις.

Ελάχιστες Προϋποθέσεις Συμμετοχής

Κάθε προσφέρων θα πρέπει να πληροί και να τεκμηριώνει επαρκώς, τις παρακάτω ελάχιστες προϋποθέσεις συμμετοχής στο διαγωνισμό. Για το λόγο αυτό υποχρεούται να υποβάλλει, μαζί με την προσφορά του, τα ακόλουθα δικαιολογητικά, επί ποινή αποκλεισμού:

A. Δικαιολογητικά πιστοποίησης χρηματοοικονομικής ικανότητας

Βεβαιώσεις τραπεζών για πιστοληπτική ικανότητα της επιχείρησης ή **αντίγραφο ή απόσπασμα** του ισολογισμού της επιχείρησης (**εκκαθαριστικά σημειώματα** στην περίπτωση φυσικών προσώπων) ή **υπεύθυνη δήλωση** περί του συνολικού ύψους του κύκλου εργασιών της επιχείρησης καθώς και του κύκλου εργασιών της που αφορά ειδικότερα το αντικείμενο του παρόντος διαγωνισμού κατά τις τρεις (3) προηγούμενες του έτους του διαγωνισμού οικονομικές χρήσεις. Εάν η επιχείρηση λειτουργεί ή ασκεί επιχειρηματική δραστηριότητα σχετικά με τις προσφερόμενες υπηρεσίες, κατά το χρονικό διάστημα που δεν επιτρέπει την έκδοση κατά νόμο τριών ισολογισμών, υποβάλλει τους ισολογισμούς, εφόσον υπάρχουν, ή τα σχετικά επίσημα στοιχεία που υπάρχουν κατά το

διάστημα αυτό. Από τα προαναφερόμενα επίσημα οικονομικά στοιχεία θα πρέπει να προκύπτει ότι η εταιρεία δεν εμφάνισε ζημία σε κανένα από τα εν λόγω τρία έτη.

Για ενώσεις εταιρειών ή κοινοπραξίες υποβάλλονται ξεχωριστές Βεβαιώσεις, Υπεύθυνες Δηλώσεις κ.λπ., για κάθε επιχείρηση που συμμετέχει στην κοινοπραξία ή στην ένωση προσώπων, με το ως άνω εκάστοτε περιεχόμενο.

B. Δικαιολογητικά πιστοποίησης τεχνικής ικανότητας

Οι προσφέροντες οφείλουν να αποδείξουν την τεχνική ικανότητά τους, ως εξής:

1. Με την προσκόμιση **καταλόγου**, υπό τη μορφή Υπεύθυνης Δήλωσης Ν. 1599/86, στον οποίο να αναφέρονται οι κυριότερες παραδόσεις συναφών έργων κατά το χρονικό διάστημα της τελευταίας τριετίας (3ετίας), με μνεία για κάθε παράδοση του παραλήπτη, είτε εμπίπτει στο δημόσιο, είτε στον ιδιωτικό τομέα, της ημερομηνίας παράδοσης των έργων. Στην εν λόγω Υπεύθυνη Δήλωση θα βεβαιώνεται ότι τα ως άνω έργα εκτελέστηκαν καλώς. Αν οι παραλήπτες των έργων είναι φορείς του δημοσίου τομέα, η προσήκουσα υλοποίηση τους αποδεικνύεται με σχετική βεβαίωση ή πρωτόκολλο παραλαβής που έχει εκδοθεί από την κατά περίπτωση Αναθέτουσα Αρχή. Εάν οι αποδέκτες των έργων είναι ιδιωτικοί φορείς, η προσήκουσα εκτέλεση τους αποδεικνύεται με στοιχεία που μπορούν να τεκμηριώσουν τα υλοποιηθέντα έργα (συμβάσεις ανάθεσης, στοιχεία τιμολόγησης και εξόφλησης έργων).
2. Υπεύθυνη Δήλωση με την οποία να δηλώνεται ότι ο προσφέρων διαθέτει κατάλληλη και επαρκή υποδομή (ειδικευμένο προσωπικό, τεχνικά μέσα κ.λπ.) για την εκτέλεση της σύμβασης.

Διευκρινίσεις επί των δικαιολογητικών

(α) Σε περίπτωση μη υποβολής οποιουδήποτε από τα δικαιολογητικά που καθορίζονται στις οικείες παραγράφους του παρόντος άρθρου, η προσφορά απορρίπτεται ως απαράδεκτη.

(β) Η Αναθέτουσα Αρχή δύναται να καλέσει εγγράφως και επί ίσοις όροις τους υποψηφίους να παράσχουν διευκρινιστικές συμπληρώσεις επί των ήδη νομίμως υποβληθέντων δικαιολογητικών, καθώς και να αποκλείσει τους υποψηφίους που δεν θα προβούν, κατά την κρίση της ΕΔΔ, στις απαραίτητες διευκρινίσεις εντός 10 ημερολογιακών ημερών από την ημερομηνία της πρόσκλησής τους. Σε καμία περίπτωση δεν επιτρέπεται η ουσιαστική τροποποίηση των όρων της Προκήρυξης και η μετά την λήξη της προθεσμίας κατάθεσης των προσφορών υποβολή ελλειπόντων δικαιολογητικών.

Πρόσθετοι λόγοι αποκλεισμού υποψηφίων

Προσφορά αποκλείεται από την περαιτέρω αξιολόγησή της όταν:

- Είναι αόριστη και δεν μπορεί να εκτιμηθεί ή είναι υπό αίρεση ή περιέχει ελλιπή ή ανακριβή στοιχεία.
- Εμφανίζεται οποιοδήποτε στοιχείο του προσφερόμενου κόστους σε άλλο σημείο πλην της οικονομικής προσφοράς. Επίσης όταν γίνεται μνεία οιασδήποτε οικονομικών στοιχείων κατά την προφορική ανάπτυξη της τεχνικής προσφοράς ή την αναλυτική παρουσίαση παλαιότερων συναφών έργων.
- Υπερβαίνει το συνολικό προϋπολογισμό των ομάδων του υποέργου.
- Δεν συνοδεύεται από τη νόμιμη εγγυητική επιστολή συμμετοχής.
- Δεν έχουν υποβληθεί τα δικαιολογητικά που προβλέπονται στην ενότητα «Δικαιολογητικά Συμμετοχής» της παρούσας.

- Δεν προκύπτει με σαφήνεια από την Οικονομική Προσφορά η προσφερόμενη τιμή και δεν έχει συνταχθεί σύμφωνα με τα προβλεπόμενα στο σχετικό άρθρο.
- Ο χρόνος ισχύος της προσφοράς ορίζεται σε λιγότερο από εκατόν είκοσι (120) ημέρες από την επόμενη ημέρα της καταληκτικής ημερομηνίας κατάθεσης των προσφορών.
- Διαπιστωθεί ουσιώδης απόκλιση μεταξύ των ποσοτικών και ποιοτικών στοιχείων της Τεχνικής Προσφοράς και αυτών της Οικονομικής Προσφοράς.
- Δεν είναι σύμφωνη με τους επί μέρους υποχρεωτικούς όρους, όπου αυτοί αναφέρονται.

Υποβολή Φακέλου Προσφοράς / Περιεχόμενο

Οι προσφορές πρέπει να κατατεθούν από τους εκπροσώπους των διαγωνιζομένων επί αποδείξει, **μέχρι τις 19/10/2011 ημέρα Τετάρτη και ώρα 10:00** μέσα σε σφραγισμένο φάκελο με την ένδειξη:

<p style="text-align: center;"><ΣΤΟΙΧΕΙΑ ΑΠΟΣΤΟΛΕΑ></p> <p style="text-align: center;">ΦΑΚΕΛΟΣ ΠΡΟΣΦΟΡΑΣ ΓΙΑ ΤΟΝ Ανοικτό Διεθνή Διαγωνισμό του Υποέργου 1 «Προμήθεια εξοπλισμού επίπλωσης του ΙΜΚ» του έργου με τίτλο «ΑΝΑΠΤΥΞΗ ΠΟΛΙΤΙΣΤΙΚΩΝ ΥΠΟΔΟΜΩΝ ΓΙΑ ΤΟ ΙΣΤΟΡΙΚΟ ΜΟΥΣΕΙΟ ΚΡΗΤΗΣ»</p> <p style="text-align: center;">Προκήρυξη: 359-A225/2011 Ημερομηνία Διαγωνισμού: 19/10/2011</p> <p style="text-align: center;"><i>«Να μην ανοιχθεί από την ταχυδρομική υπηρεσία ή τη γραμματεία»</i></p> <p style="text-align: center;">Αναθέτουσα Αρχή: ΕΤΑΙΡΙΑ ΚΡΗΤΙΚΩΝ ΙΣΤΟΡΙΚΩΝ ΜΕΛΕΤΩΝ</p> <p style="text-align: center;"><Ημερομηνία></p>

Η προσφορά, **συνοδευόμενη από επιστολή η οποία θα πρωτοκολληθεί**, μπορεί να υποβληθεί και ταχυδρομικώς στην διεύθυνση της Αναθέτουσας Αρχής, ως συστημένη. Όσες προσφορές υποβληθούν έτσι θα παραληφθούν, μόνο αν φτάσουν στην Αναθέτουσα Αρχή, μέχρι την ως άνω ημέρα και ώρα λήξης της προθεσμίας υποβολής τους.

Σημείωση: Η ημερομηνία σφραγίδας του ταχυδρομείου δεν λαμβάνεται υπόψη.

Δεν πρέπει να χρησιμοποιηθούν αυτοκόλλητοι φάκελοι, οι οποίοι είναι δυνατόν να αποσφραγισθούν και να επανασφραγισθούν χωρίς να αφήσουν ίχνη.

Ο φάκελος της προσφοράς θα πρέπει υποχρεωτικά και επί ποινή αποκλεισμού να περιέχει τρεις (3) ξεχωριστούς σφραγισμένους φακέλους:

- Έναν σφραγισμένο φάκελο, ο οποίος θα φέρει πλέον των ενδείξεων που αναφέρονται παραπάνω και την ένδειξη **«Φάκελος Δικαιολογητικών Συμμετοχής»** και θα εμπεριέχει τα νομιμοποιητικά στοιχεία, άλλα δικαιολογητικά και γενικότερα κάθε άλλο έγγραφο ή στοιχείο που ορίζει η ενότητα «Δικαιολογητικά Συμμετοχής» της παρούσας.

Ο φάκελος αυτός θα περιέχει δύο (2) ερμητικά κλειστούς υπο-φακέλους:

- i. έναν (1) υπο-φάκελο με τα πρωτότυπα (με την ένδειξη «Πρωτότυπο») των δικαιολογητικών συμμετοχής, των δηλώσεων, εγγυήσεων και λοιπών στοιχείων, ένα έγγραφο υποβολής προσφοράς καθώς και τις δηλώσεις συμμετοχής υπογεγραμμένες από τους νομίμους εκπροσώπους των συμμετεχόντων φορέων, και
 - ii. ένα (1) δεύτερο υπο-φάκελο με ένα (1) ακριβές αντίγραφο όλων των παραπάνω.
- Έναν σφραγισμένο φάκελο, ο οποίος θα φέρει πλέον των ενδείξεων που αναφέρονται παραπάνω και την ένδειξη **«Φάκελος Τεχνικής Προσφοράς»**. Ο φάκελος αυτός θα περιέχει δύο σφραγισμένους υπο-φακέλους:
 - i. έναν (1) υπο-φάκελο με ένα (1) πρωτότυπο (με την ένδειξη «Πρωτότυπο») της τεχνικής προσφοράς, και
 - ii. έναν (1) υπο-φάκελο, που θα περιέχει ένα (1) ακριβές αντίγραφο της τεχνικής προσφοράς.
 - iii. Ο φάκελος αυτός εκτός των δύο υπο-φακέλων θα περιέχει ένα (1) ηλεκτρονικό αντίγραφο της τεχνικής προσφοράς σε DVD ROM. Σε περίπτωση που το σύνολο ή μέρος των τεχνικών φυλλαδίων είναι δυνατό να συμπεριληφθούν στο DVD, τότε δεν είναι αναγκαίο να υποβληθούν έντυπα στο αντίγραφο της Τεχνικής Προσφοράς. Τα προσκομιζόμενα ψηφιακά μέσα (DVD-ROM) θα είναι αναγνώσιμα και μη επανεγγράψιμα.
 - Έναν σφραγισμένο φάκελο, ο οποίος θα φέρει πλέον των ενδείξεων που αναφέρονται παραπάνω και την ένδειξη **«Φάκελος Οικονομικής Προσφοράς»**. Ο φάκελος αυτός θα περιέχει δύο σφραγισμένους υπο-φακέλους:
 - i. έναν (1) υπο-φάκελο με ένα (1) πρωτότυπο (με την ένδειξη «Πρωτότυπο») της οικονομικής προσφοράς, και
 - ii. έναν (1) υπο-φάκελο που θα περιέχει ένα (1) ακριβές αντίγραφο της οικονομικής προσφοράς.
 - iii. Ο φάκελος αυτός εκτός των δύο υπο-φακέλων θα περιέχει και ένα (1) ηλεκτρονικό αντίγραφο της οικονομικής προσφοράς. Τα προσκομιζόμενα ψηφιακά μέσα (DVD-ROM) θα είναι αναγνώσιμα και μη επανεγγράψιμα

Σε κάθε σελίδα του πρωτότυπου της τεχνικής και της οικονομικής προσφοράς πρέπει να αναγράφεται ευκρινώς η λέξη **“ΠΡΩΤΟΤΥΠΟ”**. Όλες οι σελίδες **μονογράφονται** από τον διαγωνιζόμενο ή από νόμιμα εξουσιοδοτημένο εκπρόσωπό του. Σε περίπτωση διαφορών μεταξύ πρωτοτύπου και αντιγράφου, **υπερισχύει το πρωτότυπο** της προσφοράς.

Τόσο στον φάκελο με την ένδειξη «Φάκελος Δικαιολογητικών Συμμετοχής», όσο και στον φάκελο με την ένδειξη «Φάκελος Τεχνικής Προσφοράς» **δεν επιτρέπεται επί ποινή αποκλεισμού** να περιέχονται με άμεσο ή έμμεσο τρόπο αναφορές σε οικονομικά στοιχεία και τιμές. Ακόμα και τα ηλεκτρονικά αντίγραφα της τεχνικής προσφοράς σε DVD ROM πρέπει να ελεγχθούν πριν παραδοθούν ώστε να μην υπάρχουν οποιεσδήποτε αναφορές σε τιμές ή/και οικονομικά στοιχεία που επισύρουν **ποινή αποκλεισμού**.

Σε περίπτωση που τα τεχνικά στοιχεία της προσφοράς δεν είναι δυνατόν, λόγω μεγάλου όγκου, να τοποθετηθούν στον κυρίως φάκελο της παραγράφου 1 του παρόντος άρθρου, τότε αυτά συσκευάζονται καταλλήλως και συνοδεύουν τον κυρίως φάκελο με την ένδειξη **«ΠΑΡΑΡΤΗΜΑ ΠΡΟΣΦΟΡΑΣ»** και τις λοιπές ενδείξεις του κυρίως φακέλου.

Αντιπροσφορά ή τροποποίηση της προσφοράς ή πρόταση που κατά την κρίση της ΕΔΔ εξομοιώνεται με αντιπροσφορά είναι απαράδεκτη και δεν λαμβάνεται υπόψη.

Οι προσφορές δεν πρέπει να φέρουν ξυσίματα, σβησίματα, διαγραφές, προσθήκες κλπ. Εάν υπάρχει στην προσφορά οποιαδήποτε διόρθωση, πρέπει να είναι καθαρογραμμένη και να έχει μονογραφηθεί από τον προσφέροντα. Όλες οι διορθώσεις θα πρέπει να αναφέρονται ανακεφαλαιωτικά στην αρχή της προσφοράς. Η ΕΔΔ προσυπογράφει το ανακεφαλαιωτικό φύλλο με τις τυχόν διορθώσεις και τις αναφέρει στο συντασσόμενο πρακτικό, ώστε να αποδεικνύεται αδιαφιλονίκητα ότι προϋπήρχαν της στιγμής του κλεισίματος του διαγωνισμού.

Προσφορές, που κατά την κρίση της ΕΔΔ θα είναι ελλιπείς, υπό αίρεση ή θα συνδυάζονται με προϋποθέσεις άσχετες με τους σκοπούς του παρόντος διαγωνισμού, δε θα ληφθούν υπόψη. Σε περίπτωση που στο περιεχόμενο των προσφορών (εκτός των Τεχνικών Φυλλαδίων) χρησιμοποιούνται συντομογραφίες (abbreviations), για τη δήλωση τεχνικών ή άλλων εννοιών, είναι απαραίτητο για τους προσφέροντες όπως σε ιδιαίτερο πίνακα, συνοδευτικό των προσφορών, αναφέρουν τις συντομογραφίες αυτές με την εξήγηση της έννοιας τους.

Σε περίπτωση συνυποβολής με την προσφορά στοιχείων και πληροφοριών εμπιστευτικού χαρακτήρα η γνωστοποίηση των οποίων στους συνδιαγωνιζόμενους θα έθιγε τα έννομα συμφέροντά τους, τότε ο προσφέρων οφείλει να σημειώνει επ' αυτών την ένδειξη «πληροφορίες εμπιστευτικού χαρακτήρα». Όλες οι πληροφορίες εμπιστευτικού χαρακτήρα θα πρέπει να αναφέρονται ανακεφαλαιωτικά στην αρχή της προσφοράς. Σε αντίθετη περίπτωση θα δύναται να λαμβάνουν γνώση αυτών των πληροφοριών οι συνδιαγωνιζόμενοι. Η Αναθέτουσα Αρχή, δεν αποκαλύπτει πληροφορίες που της έχουν διαβιβάσει οικονομικοί φορείς και τις οποίες έχουν χαρακτηρίσει ως εμπιστευτικές. Οι πληροφορίες αυτές αφορούν, **ιδίως**, τα τεχνικά ή εμπορικά απόρρητα και τις εμπιστευτικές πτυχές των προσφορών.

Γλώσσα Προσφοράς

Οι προσφορές υποβάλλονται στην Ελληνική Γλώσσα ή σε οποιαδήποτε άλλη γλώσσα της Ευρωπαϊκής Ένωσης συνοδευόμενες από επίσημη μετάφραση στην Ελληνική Γλώσσα. Σε περίπτωση διαφωνίας υπερισχύει η επίσημη μετάφραση στην Ελληνική Γλώσσα. Πιστοποιητικά αλλοδαπών αρχών γίνονται δεκτά, εφόσον συνοδεύονται από επίσημη μετάφραση στην Ελληνική Γλώσσα. Όλα τα έγγραφα των προσφορών θα πρέπει να έχουν συνταχθεί ή να έχουν επίσημα μεταφρασθεί στην Ελληνική Γλώσσα **επί ποινή αποκλεισμού**.

Εναλλακτικές Προσφορές

Εναλλακτικές προσφορές, καθώς και αντιπροσφορές, δε γίνονται δεκτές και απορρίπτονται ως απαράδεκτες.

Εάν υποβληθούν τυχόν εναλλακτικές προτάσεις ή αντιπροσφορές, δεν θα ληφθούν υπόψη. Ο διαγωνιζόμενος, ο οποίος θα υποβάλλει τέτοιας φύσης προτάσεις, δεν δικαιούται σε καμία περίπτωση να διαμαρτυρηθεί ή να επικαλεστεί λόγους προσφυγής, αν οι προτάσεις αυτές δε ληφθούν υπ' όψη κατά την αξιολόγηση των προσφορών.

Ισχύς των Προσφορών

Οι προσφορές ισχύουν και δεσμεύουν τους προμηθευτές για εκατόν είκοσι (120) ημέρες τουλάχιστον, από την επόμενη της διενέργειας του διαγωνισμού. Η ισχύς της προσφοράς μπορεί να παρατείνεται εγγράφως, εφόσον τούτο ζητηθεί από την ΕΔΔ, πριν την λήξη της,

κατ' ανώτατο όριο για χρονικό διάστημα ίσο με το προβλεπόμενο από την παρούσα Προκήρυξη.

Αν προκύψει ανάγκη παράτασης της ισχύος των προσφορών, η Αναθέτουσα Αρχή θα απευθύνει σχετικό αίτημα προς τους προσφέροντες, πέντε (5) ημέρες πριν από τη λήξη ισχύος των προσφορών τους. Οι προσφέροντες οφείλουν να απαντήσουν μέσα σε τρεις (3) ημέρες και, σε περίπτωση που αποδέχονται την αιτούμενη παράταση, να ανανεώσουν και τις εγγυήσεις συμμετοχής τους, αν αυτές δεν ισχύουν και για τυχόν παρατάσεις.

Σε περίπτωση που η κατακύρωση του διαγωνισμού ανακοινωθεί μετά τη λήξη του χρόνου ισχύος της προσφοράς ή μετά τη λήξη τυχόν παράτασής της, η κατακύρωση δεσμεύει τον προσφέροντα μόνον εφ' όσον αυτός την αποδεχτεί.

Τιμές Προσφορών – Νόμισμα

Οι τιμές των προσφορών, θα εκφράζονται σε Ευρώ (€). Στις τιμές θα περιλαμβάνονται οι τυχόν υπέρ τρίτων κρατήσεις, ως και κάθε άλλη επιβάρυνση (λειτουργικά έξοδα, μετακινήσεις, έξοδα διοίκησης, ταχυδρομικών αποστολών, τηλεπικοινωνιακά τέλη, κλπ.) μη συμπεριλαμβανομένου ΦΠΑ. Οι τιμές χωρίς ΦΠΑ θα είναι εκείνες που θα λαμβάνονται υπόψη για τη σύγκριση των προσφορών.

Σε ιδιαίτερη γραμμή των ως άνω τιμών, οι διαγωνιζόμενοι θα καθορίζουν το ποσό και ποσοστό επί τοις εκατό, με το οποίο θα επιβαρύνουν αθροιστικά τις τιμές αυτές με τον ΦΠΑ

Σε οποιαδήποτε περίπτωση αν δεν αναγράφεται τιμή για δραστηριότητα ή υπηρεσία που αναφέρεται στην προσφορά, θεωρείται από την ΕΔΔ ότι προσφέρεται ΔΩΡΕΑΝ.

Σε περίπτωση λογιστικής ασυμφωνίας μεταξύ της τιμής μονάδας και της συνολικής τιμής, υπερισχύει η τιμή μονάδας.

Προσφορά που δε δίδει τιμή σε ΕΥΡΩ ή δίδει τιμή σε συνάλλαγμα ή με ρήτρα συναλλάγματος απορρίπτεται ως απαράδεκτη.

Για την ανάλυση των τιμών της προσφοράς τους οι υποψήφιοι είναι υποχρεωμένοι να συμπληρώσουν τα υποδείγματα οικονομικών προσφορών της Προκήρυξης.

Οι τιμές των προσφορών δεν υπόκεινται σε μεταβολή κατά τη διάρκεια ισχύος της προσφοράς και της εκτέλεσης της Σύμβασης. Ο υποψήφιος Ανάδοχος έχει μελετήσει και εκτιμήσει τις απαιτήσεις του υποέργου και τα οικονομικά μεγέθη που θα απαιτηθούν για την προμήθεια της επίπλωσης και την καλή εκτέλεση των εργασιών. Εγγυάται επίσης για την ακρίβεια των επί μέρους στοιχείων του κόστους. Κατά συνέπεια ρητά συμφωνείται ότι καμία αξίωση για πρόσθετη χρηματοδότηση δεν θα μπορεί να προβληθεί από τον Ανάδοχο, ο οποίος δηλώνει ότι παραιτείται απ' όλα τα δικαιώματα που προκύπτουν από τα άρθρα 388, 696 και 697 του Αστικού Κώδικα. Σε περίπτωση που ζητηθεί παράταση της διάρκειας της προσφοράς, οι προμηθευτές δεν δικαιούνται, κατά την γνωστοποίηση της συγκατάθεσής τους, να υποβάλλουν νέους πίνακες τιμών.

Εφόσον από την προσφορά δεν προκύπτει με σαφήνεια η προσφερόμενη τιμή, η προσφορά απορρίπτεται ως απαράδεκτη, με απόφαση της Αναθέτουσας Αρχής, ύστερα από γνωμοδότηση της Επιτροπής Διενέργειας Διαγωνισμού και Αξιολόγησης (ΕΔΔ) που θα οριστεί από το Διοικητικό Συμβούλιο της ΕΤΑΙΡΙΑΣ ΚΡΗΤΙΚΩΝ ΙΣΤΟΡΙΚΩΝ ΜΕΛΕΤΩΝ για τον συγκεκριμένο διαγωνισμό.

ΚΕΦΑΛΑΙΟ Β. ΣΥΝΤΑΞΗ ΤΕΧΝΙΚΗΣ & ΟΙΚΟΝΟΜΙΚΗΣ ΠΡΟΣΦΟΡΑΣ

ΤΕΧΝΙΚΗ ΠΡΟΣΦΟΡΑ

Η τεχνική προσφορά θα πρέπει να περιέχει τα παρακάτω:

1. Οι προσφέροντες οφείλουν να αποδείξουν την τεχνική ικανότητά τους, ως εξής:
 - α) Με την προσκόμιση **καταλόγου**, υπό τη μορφή Υπεύθυνης Δήλωσης Ν. 1599/86, στον οποίο να αναφέρονται οι κυριότερες παραδόσεις συναφών έργων κατά το χρονικό διάστημα της τελευταίας τριετίας (3ετίας), με μνεία για κάθε παράδοση του παραλήπτη, είτε εμπίπτει στο δημόσιο, είτε στον ιδιωτικό τομέα, της ημερομηνίας παράδοσης των έργων. Στην εν λόγω Υπεύθυνη Δήλωση θα βεβαιώνεται ότι τα ως άνω έργα εκτελέστηκαν καλώς. Αν οι παραλήπτες των έργων είναι φορείς του δημοσίου τομέα, η προσήκουσα υλοποίηση τους αποδεικνύεται με σχετική βεβαίωση ή πρωτόκολλο παραλαβής που έχει εκδοθεί από την κατά περίπτωση Αναθέτουσα Αρχή. Εάν οι αποδέκτες των έργων είναι ιδιωτικοί φορείς, η προσήκουσα εκτέλεση τους αποδεικνύεται με στοιχεία που μπορούν να τεκμηριώσουν τα υλοποιηθέντα έργα (συμβάσεις ανάθεσης, στοιχεία τιμολόγησης και εξόφλησης έργων).
 - β) Υπεύθυνη Δήλωση με την οποία να δηλώνεται ότι ο προσφέρων διαθέτει κατάλληλη και επαρκή υποδομή (ειδικευμένο προσωπικό, τεχνικά μέσα κ.λπ.) για την εκτέλεση της σύμβασης.
2. Λεπτομερής περιγραφή του προσφερόμενου εξοπλισμού επίπλωσης σύμφωνα με το ΠΑΡΑΡΤΗΜΑ 1 της παρούσας προκήρυξης: αναφορά στη λειτουργικότητά του και στην ποιότητά του.
3. Πιστοποιητικά διασφάλισης ποιότητας κατά τα ισχύοντα διεθνή ή/και ευρωπαϊκά ή/και εθνικά πρότυπα (ISO, EN, ΕΛΟΤ κ.λπ.) τόσο του κατασκευαστή των υλικών όσο και του προμηθευτή, εφόσον πρόκειται για διαφορετικές επιχειρήσεις.
4. Στοιχεία σχετικά με την επιχειρηματική ταυτότητα του κατασκευαστικού οίκου, εφόσον τα υλικά δεν κατασκευάζονται από τον προσφέροντα.
5. Διάρκεια και εύρος εξυπηρέτησης μετά την πώληση (after sales service): Απαιτείται προσδιορισμός του χρονικού διαστήματος μέσα στο οποίο θα υπάρχει πλήρης και ετοιμοπαράδοτη σειρά εξαρτημάτων, ανταλλακτικών και συμπληρωμάτων για τα προσφερόμενα είδη χωρίς διαφοροποιήσεις ποσοτικές, ποιοτικές ή χρωματικές από τα αρχικώς παραδιδόμενα.
6. Εγγύηση ποιότητας και καλής λειτουργίας: Ο μεγαλύτερος χρόνος γραπτής εγγύησης για την ποιότητα και την καλή λειτουργία των προσφερομένων ειδών αξιολογείται θετικά για το διαγωνιζόμενο.
7. Τεχνική περιγραφή, εγχειρίδια χρήσης, τεχνικά φυλλάδια και απεικονίσεις του υλικού, η αυθεντικότητα των οποίων να μπορεί να βεβαιώνεται, εφόσον ζητείται από την Αναθέτουσα Αρχή.
8. Έγγραφή δήλωση του προμηθευτή, η οποία περιέχει:
 - α) Ειδική αναφορά στο τεχνικό προσωπικό ή τις τεχνικές του υπηρεσίες, είτε ανήκουν απευθείας στην επιχείρηση του προσφέροντος είτε όχι, ιδίως δε στους υπεύθυνους για τον έλεγχο ποιότητας.

- β) Δήλωση ότι όλα τα μέρη του προσφερόμενου υλικού είναι καινούργια και αμεταχειρίστη.
- γ) Δήλωση για το χρόνο ισχύος της προσφοράς (120 ημέρες), καθώς και για το χρόνο παράδοσης του υπό προμήθεια υλικού.

ΟΙΚΟΝΟΜΙΚΗ ΠΡΟΣΦΟΡΑ

- ο Για κάθε επιμέρους προϊόν και υπηρεσία πρέπει να δοθεί τμηματική προσφορά με την αναφορά ξεχωριστής τιμής για κάθε τεμάχιο. Αυτό ισχύει και στην περίπτωση που το κόστος του προϊόντος ή της υπηρεσίας είναι μηδενικό (αναγράφεται μηδέν (0) στην αντίστοιχη στήλη της προσφοράς).
- ο Τυχόν εκπτώσεις θα πρέπει να έχουν υπολογιστεί κατά είδος, και το τελικό ποσό (στήλη 6) για κάθε αντικείμενο να είναι αυτό που θα αναγραφεί στην οικονομική προσφορά.
- ο Η οικονομική προσφορά θα πρέπει να έχει την μορφή του πίνακα (ΠΟΠ) στο ΠΑΡΑΡΤΗΜΑ 2. ΠΙΝΑΚΕΣ ΟΙΚΟΝΟΜΙΚΗΣ ΠΡΟΣΦΟΡΑΣ (ΠΟΠ).
Οι πίνακες αυτοί θα πρέπει να είναι ακριβώς οι ίδιοι με τους πίνακες στο ΠΑΡΑΡΤΗΜΑ 1 με μόνη διαφορά τις επιπλέον στήλες και γραμμές για την αναγραφή των οικονομικών στοιχείων.
- ο Οι προμηθευτές υποχρεούνται να ακολουθήσουν τους ίδιους κωδικούς και τις περιγραφές προϊόντων της προσφορά τους, στην Σύμβαση, στην διακίνηση και στην τιμολόγηση.
- ο Οικονομικές προσφορές με συνολική τιμή προσφοράς πάνω από τον συνολικό προϋπολογισμό της αντίστοιχης ομάδας του υποέργου, απορρίπτονται.
- ο Σε περίπτωση που διαπιστωθεί ουσιώδης απόκλιση μεταξύ των στοιχείων της Τεχνικής και Οικονομικής Προσφοράς, π.χ. ασυμφωνία της προσφερόμενης προμήθειας μεταξύ Τεχνικής και Οικονομικής Προσφοράς, η προσφορά απορρίπτεται ως απαράδεκτη.
- ο Η μη συμμόρφωση με τις ως άνω παραγράφους του παρόντος άρθρου επιφέρει την **ποινή του αποκλεισμού**.
- ο Οι τιμές των προσφορών για τον προσφερόμενο εξοπλισμό, ελεύθερο σε πλήρη λειτουργία στις εγκαταστάσεις της Αναθέτουσας Αρχής, θα εκφράζονται σε ΕΥΡΩ. Προσφορές που δεν δίνουν τις τιμές σε ΕΥΡΩ ή που καθορίζουν σχέση ΕΥΡΩ προς ξένο νόμισμα θα απορρίπτονται ως απαράδεκτες.
- ο Στις τιμές θα περιλαμβάνονται οι τυχόν υπέρ τρίτων κρατήσεις, ως και κάθε άλλη νόμιμη επιβάρυνση που προβλέπεται από τις ισχύουσες διατάξεις, εκτός από τον ΦΠΑ.
- ο Ο ΦΠΑ θα δίδεται σε ξεχωριστή στήλη. Η αναγραφή της τιμής σε ΕΥΡΩ, μπορεί να γίνεται με δύο ή και περισσότερα δεκαδικά ψηφία (άνευ ορίου), εφόσον χρησιμοποιείται σε ενδιάμεσους υπολογισμούς. Το γενικό σύνολο στρογγυλοποιείται σε δυο δεκαδικά ψηφία, προς τα άνω εάν το τρίτο δεκαδικό ψηφίο είναι ίσο ή μεγαλύτερο του πέντε και προς τα κάτω εάν είναι μικρότερο του πέντε.

ΚΕΦΑΛΑΙΟ Γ. ΑΞΙΟΛΟΓΗΣΗ ΤΩΝ ΠΡΟΣΦΟΡΩΝ

Αξιολόγηση Προσφορών

Η διεξαγωγή του διαγωνισμού και η αξιολόγηση των προσφορών θα γίνει από την Επιτροπή Διενέργειας Διαγωνισμού και Αξιολόγησης (ΕΔΔ) που θα συσταθεί από το Διοικητικό Συμβούλιο της ΕΤΑΙΡΙΑΣ ΚΡΗΤΙΚΩΝ ΙΣΤΟΡΙΚΩΝ ΜΕΛΕΤΩΝ. Η απόφαση επιλογής του Αναδόχου θα ληφθεί το Διοικητικό Συμβούλιο της ΕΤΑΙΡΙΑΣ ΚΡΗΤΙΚΩΝ ΙΣΤΟΡΙΚΩΝ ΜΕΛΕΤΩΝ.

Η διαδικασία αξιολόγησης πραγματοποιείται σε τρία στάδια:

- Αποσφράγιση και έλεγχος κυρίως φακέλου προσφοράς, Αποσφράγιση και έλεγχος «Φακέλου Δικαιολογητικών Συμμετοχής» και «Φακέλου Τεχνικής Προσφοράς»,
- Αξιολόγηση «Φακέλου Τεχνικής Προσφοράς»,
- Αποσφράγιση και αξιολόγηση «Φακέλου Οικονομικής Προσφοράς» - Τελική βαθμολόγηση - Επιλογή αναδόχου.

Σε κάθε ένα από τα ανωτέρω στάδια, η ΕΔΔ συντάσσει πρακτικό, με το οποίο εισηγείται στην Αναθέτουσα Αρχή την αποδοχή ή την αιτιολογημένη απόρριψη των προσφορών. Η απόφαση της Αναθέτουσας Αρχής κοινοποιείται στους συμμετέχοντες με τηλεομοιοτυπία (fax).

Για την επιλογή της πλέον συμφέρουσας από οικονομική άποψη προσφοράς, η ΕΔΔ θα προβεί κατά τα τρία στάδια της διαδικασίας στις παρακάτω ενέργειες:

- Έλεγχο των δικαιολογητικών συμμετοχής.
- Αξιολόγηση και βαθμολόγηση των τεχνικών προσφορών για όσες προσφορές δεν έχουν απορριφθεί κατά τον έλεγχο και την αξιολόγηση των δικαιολογητικών.
- Αξιολόγηση των οικονομικών προσφορών για όσες προσφορές δεν έχουν απορριφθεί σε προηγούμενο στάδιο της αξιολόγησης.
- Τελική κατάταξη των προσφορών για την επιλογή της συμφερότερης Προσφοράς.

Έλεγχος Κριτηρίων Ποιοτικής Επιλογής

Έλεγχος Πληρότητας Δικαιολογητικών Συμμετοχής

Αποκλείονται από τον διαγωνισμό όσοι δεν προσκομίσουν συμπληρωμένα τα δικαιολογητικά που περιγράφονται στο σχετικό άρθρο της παρούσας Προκήρυξης.

Σε περίπτωση υποβολής κοινής προσφοράς, οι παραπάνω λόγοι αποκλεισμού ισχύουν για καθέναν από τους συμμετέχοντες στην κοινή προσφορά. Εάν συντρέχει λόγος αποκλεισμού και για έναν μόνο συμμετέχοντα σε κοινή προσφορά, η υποβληθείσα κοινή προσφορά αποκλείεται από το διαγωνισμό, τηρουμένων των αναφερομένων περί Ενώσεων / Κοινοπραξιών στο σχετικό άρθρο της παρούσας.

Αξιολόγηση των ελαχίστων προϋποθέσεων συμμετοχής, σύμφωνα με την επόμενη ενότητα, γίνεται μόνο για τις προσφορές που μετά τη διαδικασία ελέγχου των δικαιολογητικών συμμετοχής κριθούν ότι πληρούν τις τεθείσες προϋποθέσεις.

Έλεγχος και Αξιολόγηση Ελαχίστων Προϋποθέσεων Συμμετοχής

Προϋπόθεση ποιοτικής επιλογής των υποψηφίων Αναδόχων είναι, πέραν της ύπαρξης των παραπάνω προβλεπόμενων δικαιολογητικών και η πλήρωση των κριτηρίων χρηματοοικονομο-τεχνικής επάρκειας όπως αυτά περιγράφονται στα σημεία «Δικαιολογητικά Πιστοποίησης Χρηματοοικονομικής Ικανότητας» και «Δικαιολογητικά Πιστοποίησης Τεχνικής Ικανότητας».

Σημειώνεται ότι το αποτέλεσμα του ελέγχου των κριτηρίων ποιοτικής επιλογής είναι αποτέλεσμα ελέγχου κριτηρίων ελαχίστων προϋποθέσεων συμμετοχής στο διαγωνισμό και ως εκ τούτου, κατά τον έλεγχο αυτό, μια προσφορά κρίνεται από την ΕΔΔ ως αποδεκτή ή όχι για την περαιτέρω αξιολόγησή της.

Αξιολόγηση Τεχνικής Προσφοράς - Κριτήρια

Η αξιολόγηση της Τεχνικής Προσφοράς γίνεται μόνο για τις προσφορές που εκπληρώνουν τα παραπάνω κριτήρια.

Η Τεχνικές Προσφορές βαθμολογούνται για κάθε ένα από τα επιμέρους κριτήρια του παρακάτω πίνακα, ως εξής:

- 0: όταν η προσφορά είναι απαράδεκτη ως προς το κριτήριο.
- 1-2: όταν η προσφορά είναι ελλιπής ως προς το κριτήριο.
- 3-4: όταν η προσφορά είναι ικανοποιητική ως προς το κριτήριο.
- 5: όταν η προσφορά είναι εξαιρετική ως προς το κριτήριο.

Η τεχνική αξιολόγηση έκαστης Τεχνικής Προσφοράς γίνεται με βάση τα κάτωθι κριτήρια:

A/A	ΚΡΙΤΗΡΙΑ	ΣΥΝΤΕΛΕΣΤΕΣ ΒΑΡΥΤΗΤΑΣ
1.	Ανταπόκριση του προσφέροντα ως προς τις τεχνικές, ποσοτικές, ποιοτικές και λειτουργικές προδιαγραφές του προσφερόμενου εξοπλισμού επίπλωσης σύμφωνα με τους όρους της παρούσας προκήρυξης	50%
2.	Εμπειρία του προσφέροντα όπως αυτή συνάγεται από τον κατάλογο των συναφών με το αντικείμενο της παρούσας προκήρυξης έργων της τελευταίας τριετίας	30%
3.	Ανταπόκριση του προσφέροντα ως προς τη διάρκεια και το εύρος εξυπηρέτησης μετά την πώληση (διάθεση εξαρτημάτων, ανταλλακτικών κ.λπ. και για πόσο χρονικό διάστημα) καθώς και τον χρόνο εγγύησης που παρέχει	20%

Βαθμολογία και Κατάταξη Τεχνικών Προσφορών

Ο συνολικός βαθμός κάθε προσφοράς προκύπτει ως το άθροισμα γινομένων των βαθμολογιών σε κάθε κριτήριο με το συντελεστή βαρύτητας του αντίστοιχου κριτηρίου. Προσφορές οι οποίες λαμβάνουν βαθμολογίας ίση με το μηδέν (0) έστω και σε ένα κριτήριο, απορρίπτονται.

Τεχνική προσφορά προσφέροντος (ΤΠ_κ)	$= \sum_i$	(Συντελεστής βαρύτητας Κριτηρίου)_{κ,ι}	x	(Βαθμολογία Κριτηρίου)_{κ,ι}
---	------------	--	----------	---

Όπου k: κατατεθειμένη προσφορά

i: κριτήριο τεχνικής αξιολόγησης

Για να ολοκληρώσει το έργο της, η ΕΔΔ μπορεί να επικοινωνεί γραπτά με τους υποψηφίους και να θέτει διευκρινιστικές ερωτήσεις. Διευκρινίσεις που δίδονται αυτοβούλως από τους συμμετέχοντες οποτεδήποτε μετά τη λήξη της προθεσμίας υποβολής των προσφορών τους δε γίνονται δεκτές και απορρίπτονται. Σε καμία περίπτωση οι υποψήφιοι δεν επιτρέπεται να μεταβάλουν την προσφορά τους ή να καταθέσουν αντιπροσφορά. Τροποποίηση της προσφοράς ή πρόταση που εξομοιώνεται με αντιπροσφορά είναι απαράδεκτη και δεν λαμβάνεται υπόψη.

Μετά την ολοκλήρωση της διαδικασίας αυτής, συντάσσεται το Πρακτικό Αξιολόγησης Τεχνικής Προσφοράς στο οποίο περιλαμβάνεται για κάθε προσφορά και για κάθε κριτήριο, ο βαθμός της ΕΔΔ, ο συντελεστής βαρύτητας και ο βαθμός κάθε κριτηρίου, καθώς και το σύνολο της βαθμολογίας.

Τυχόν εμφάνιση τιμών που οδηγούν στην αποκάλυψη της «Οικονομικής Προσφοράς» σε οιοδήποτε σημείο της «Τεχνικής Προσφοράς» αποτελεί λόγο απόρριψης της προσφοράς.

Το Πρακτικό Αξιολόγησης Τεχνικής Προσφοράς τοιχοκολλείται με μέριμνα του Προέδρου της ΕΔΔ, στον Πίνακα Ανακοινώσεων της υπηρεσίας που διεξάγει τον Διαγωνισμό. Σχετική ανακοίνωση υπογεγραμμένη από τον Πρόεδρο της ΕΔΔ, στην οποία αναγράφεται η ημέρα λήξης της προθεσμίας υποβολής ενστάσεων και το όργανο ή η υπηρεσία που υποβάλλονται, αποστέλλεται στους διαγωνιζόμενους που δεν αποκλείστηκαν στο προηγούμενο στάδιο με τηλεομοιοτυπία (fax). Αντίγραφο του Πρακτικού χορηγείται αυθημερόν στους διαγωνιζόμενους στα γραφεία της υπηρεσίας αν το ζητήσουν.

Αποσφράγιση και Αξιολόγηση Φακέλων Οικονομικής Προσφοράς – Τελική Αξιολόγηση - Επιλογή Αναδόχου

Η αξιολόγηση βασίζεται στο φάκελο «**Φάκελος Οικονομικής Προσφοράς**» κάθε προσφοράς. Ο υποψήφιος Ανάδοχος θα πρέπει να είναι σε θέση να τεκμηριώσει την Οικονομική του Προσφορά, βασιζόμενος στα στοιχεία της Τεχνικής του Προσφοράς.

Σε διαφορετική περίπτωση, η Επιτροπή Διενέργειας Διαγωνισμού και Αξιολόγησης (ΕΔΔ) δύναται να θεωρήσει ότι η προσφορά είναι αόριστη και ανεπίδεκτη εκτιμήσεως, και να την απορρίψει στο σύνολό της.

Σε περίπτωση που η τιμή μιας οικονομικής προσφοράς κρίνεται από την ΕΔΔ ασυνήθιστα χαμηλή σε σχέση με το αντικείμενο της, η Αναθέτουσα Αρχή, πριν απορρίψει την προσφορά, θα ζητήσει γραπτώς από τον υποψήφιο Ανάδοχο διευκρινίσεις για την σύνθεση της προσφοράς τις οποίες τυχόν κρίνει σκόπιμες. Ασυνήθιστα χαμηλή ορίζεται η οικονομική προσφορά της οποίας το κόστος αξιολόγησης K_i είναι μικρότερο από το 90% του μέσου (median) των αποδεκτών οικονομικών προσφορών του προϋπολογισμού του

υποέργου. Μετά την εξέταση των υποβληθέντων στοιχείων και διευκρινήσεων, η ΕΔΔ εισηγείται με Πρακτικό στην Αναθέτουσα Αρχή την αποδοχή ή αιτιολογημένη απόρριψη της προσφοράς αυτής σύμφωνα με τα οριζόμενα στο σχετικό άρθρο 52 του Π.Δ. 60/2007.

Για την βαθμολόγηση στο πλαίσιο της οικονομικής αξιολόγησης λαμβάνεται το συνολικό ποσό της οικονομικής προσφοράς (μη συμπεριλαμβανομένου του ΦΠΑ).

Για κάθε προσφορά, ο Συνολικός Βαθμός Οικονομικής Προσφοράς υπολογίζεται ως εξής:

$$\Sigma\text{ΒΟΠ}_i = (K_{\min}/K_i)$$

όπου:

K_{\min} Το συνολικό κόστος της Προσφοράς με τη μικρότερη τιμή (ελάχιστη τιμή)

K_i Το συνολικό κόστος της Προσφοράς i

Τελική Κατάταξη

Στο στάδιο αυτό γίνεται η τελική αξιολόγηση των προσφορών κατά την οποία οι προσφορές ταξινομούνται κατά φθίνουσα σειρά σύμφωνα με το Συνολικό Βαθμό Προσφοράς, εκ των οποίων η προσφορά που αντιστοιχεί στο μεγαλύτερο Συνολικό Βαθμό Προσφοράς είναι η πλέον συμφέρουσα προσφορά. Ο Συνολικός Βαθμός Προσφοράς υπολογίζεται ως εξής:

$$\Sigma\text{Β}_k = (\text{ΤΠ}_k / \text{ΤΠ}_{\max} \times 0,40) + (\Sigma\text{ΒΟΠ}_k \times 0,60)$$

όπου:

ΤΠ_k η συνολική βαθμολογία της τεχνικής προσφοράς k

ΤΠ_{\max} η βαθμολογία που έλαβε η καλύτερη τεχνική προσφορά (μέγιστη βαθμολογία)

$\Sigma\text{ΒΟΠ}_k$ ο συνολικός βαθμός της οικονομικής προσφοράς k

Επικρατέστερη είναι η προσφορά με τον μεγαλύτερο ΣΒ.

ΚΕΦΑΛΑΙΟ Δ. ΔΙΑΔΙΚΑΣΙΑ ΔΙΕΝΕΡΓΕΙΑΣ ΤΟΥ ΔΙΑΓΩΝΙΣΜΟΥ – ΚΑΤΑΚΥΡΩΣΗ – ΥΠΟΓΡΑΦΗ ΣΥΜΒΑΣΗΣ – ΛΟΙΠΟΙ ΟΡΟΙ

Διαδικασία Διενέργειας του Διαγωνισμού

1. Η αποσφράγιση των προσφορών γίνεται από την Επιτροπή Διενέργειας του Διαγωνισμού και Αξιολόγησης (ΕΔΔ) **στις 19/10/2001 ημέρα Τετάρτη στις 11:00** στην έδρα της ΕΤΑΙΡΙΑΣ ΚΡΗΤΙΚΩΝ ΙΣΤΟΡΙΚΩΝ ΜΕΛΕΤΩΝ (Ιστορικό Μουσείο Κρήτης, Σοφοκλή Βενιζέλου 27 / Λυσιμάχου Καλοκαιρινού 7 (3^{ος} όροφος), 71202 Ηράκλειο, Κρήτη). Κατά την αποσφράγιση δύνανται να παρίστανται οι υποψήφιοι που υπέβαλαν προσφορά ή οι νομίμως εξουσιοδοτημένοι αντιπρόσωποί τους.
2. Οι προσφορές κατά την παραλαβή τους από την αρμόδια Επιτροπή πρωτοκολλούνται και σε κάθε φάκελο σημειώνεται ο αριθμός πρωτοκόλλου, η ημερομηνία και η ώρα καταχώρησης.
3. Η Επιτροπή προβαίνει στην έναρξη της διαδικασίας αποσφράγισης των προσφορών την ημερομηνία και ώρα που ορίζεται στην παρούσα Προκήρυξη.
4. Η αποσφράγιση γίνεται με την εξής διαδικασία:
 - ο Αποσφραγίζεται ο ενιαίος φάκελος καθώς και ο φάκελος των δικαιολογητικών και της τεχνικής προσφοράς, μονογράφονται δε και σφραγίζονται από την ΕΔΔ όλα τα πρωτότυπα δικαιολογητικά και λοιπά στοιχεία κατά φύλλο καθώς και τα φύλλα της τεχνικής προσφοράς. Ο φάκελος της οικονομικής προσφοράς δεν αποσφραγίζεται, αλλά μονογράφεται και σφραγίζεται από την ΕΔΔ. Ειδικότερα, οι φάκελοι των οικονομικών προσφορών τοποθετούνται σε ένα νέο φάκελο ο οποίος επίσης σφραγίζεται και υπογράφεται από την ΕΔΔ και φυλάσσεται. Η Αναθέτουσα Αρχή μεριμνά ώστε η φύλαξη των φακέλων οικονομικής προσφοράς να γίνεται κατά τρόπο ώστε να διαφυλάσσεται το απόρρητο των προσφορών εν αναμονή της αξιολόγησής τους.
 - ο Η ΕΔΔ προβαίνει στον έλεγχο ικανοποίησης των κριτηρίων ποιοτικής επιλογής εφαρμόζοντας όσα αναλυτικά περιγράφονται στην ενότητα «Έλεγχος Κριτηρίων Ποιοτικής Επιλογής» της παρούσας και εισηγείται στο αρμόδιο όργανο της Αναθέτουσας Αρχής, ποιες προσφορές εκπληρώνουν τα κριτήρια και προωθούνται στο επόμενο στάδιο αξιολόγησης και ποιες δεν έγιναν αποδεκτές. Το αρμόδιο όργανο της Αναθέτουσας Αρχής αποφαιίνεται σχετικά, και με μέριμνά του γνωστοποιείται στους διαγωνιζομένους η απόφασή του.
 - ο Μετά την παραπάνω διαδικασία, οι φάκελοι της Τεχνικής και Οικονομικής Προσφοράς για όσες προσφορές δεν έγιναν αποδεκτές επιστρέφονται.
 - ο Στην συνέχεια η ΕΔΔ αξιολογεί τις τεχνικές προσφορές των υποψηφίων που έγιναν αποδεκτοί εφαρμόζοντας όσα αναλυτικά περιγράφονται στην ενότητα «Αξιολόγηση Τεχνικής Προσφοράς – Κριτήρια» της παρούσας και εισηγείται στο αρμόδιο όργανο της Αναθέτουσας Αρχής, το οποίο αποφαιίνεται σχετικά, και με μέριμνά του γνωστοποιείται στους διαγωνιζομένους η απόφασή του, καθώς και ο τόπος, ώρα και ημερομηνία της αποσφράγισης των οικονομικών προσφορών για τους διαγωνιζομένους των οποίων η τεχνική προσφορά έχει γίνει αποδεκτή.
 - ο Μετά την παραπάνω διαδικασία, οι σφραγισμένοι φάκελοι της Οικονομικής Προσφοράς επαναφέρονται -για όσες προσφορές έγιναν αποδεκτές- στην ΕΔΔ για την αποσφράγισή τους, σύμφωνα με τη σχετική απόφαση της Αναθέτουσας Αρχής. Όσες δεν κρίθηκαν τεχνικά αποδεκτές δεν

αποσφραγίζονται αλλά επιστρέφονται.

- ο Κατά την αποσφράγιση του φακέλου της οικονομικής προσφοράς, μονογράφονται και σφραγίζονται από την ΕΔΔ όλα τα πρωτότυπα στοιχεία της κατά φύλλο ή γίνεται διάτρηση αυτών με ειδική διατρητική μηχανή της Αναθέτουσας Αρχής. Στην συνέχεια ελέγχονται οι οικονομικές προσφορές ως προς την σύνταξή τους σύμφωνα με τους όρους της Προκήρυξης και μόνον για τις αποδεκτές οικονομικές προσφορές εφαρμόζονται όσα αναλυτικά περιγράφονται στην ενότητα «Αποσφράγιση και Αξιολόγηση Φακέλων Οικονομικής Προσφοράς – Τελική Αξιολόγηση – Επιλογή Αναδόχου» της παρούσας για τον υπολογισμό του κόστους αξιολόγησης.
5. Μετά το πέρας και της οικονομικής αξιολόγησης και για τις αποδεκτές τεχνικά και οικονομικά προσφορές, η ΕΔΔ συντάσσει τον Πίνακα Τελικής Κατάταξης των Προσφορών εφαρμόζοντας όσα αναλυτικά περιγράφονται στην ενότητα «Τελική Κατάταξη» της παρούσας και εισηγείται σχετικά στο αρμόδιο όργανο της Αναθέτουσας Αρχής, το οποίο αποφαινεται σχετικά, και με μέριμνά του γνωστοποιείται στους διαγωνιζομένους το αποτέλεσμα του διαγωνισμού. Στον υποψήφιο Ανάδοχο με την συμφερότερη προσφορά αποστέλλεται έγγραφη ανακοίνωση της κατακύρωσης του διαγωνισμού από το αρμόδιο όργανο της Αναθέτουσας Αρχής.
 6. Κατά την ημερομηνία διενέργειας του διαγωνισμού οι παρευρισκόμενοι λαμβάνουν γνώση μόνο των συμμετεχόντων στο διαγωνισμό. Όσοι από τους διαγωνιζόμενους επιθυμούν, μπορούν να πληροφορηθούν το περιεχόμενο των άλλων προσφορών (σε κάθε στάδιο της διαδικασίας αξιολόγησης) ύστερα από σχετική ειδοποίησή τους από την Επιτροπή. Η εξέταση των προσφορών θα γίνει χωρίς απομάκρυνσή τους από το χώρο της Αναθέτουσας Αρχής και χωρίς να επιτρέπεται η φωτοαντιγραφή, εξαιρουμένων των περιπτώσεων ύπαρξης τεκμηριωμένου ειδικού εννόμου συμφέροντος σύμφωνα με το άρθρο 5, παρ. 2 του Κώδικα Διοικητικής Διαδικασίας.
 7. Σε περίπτωση συνυποβολής με την προσφορά στοιχείων και πληροφοριών εμπιστευτικού χαρακτήρα η γνωστοποίηση των οποίων στους συνδιαγωνιζόμενους θα έθιγε τα έννομα συμφέροντά τους, τότε ο προσφέρων οφείλει να σημειώνει επ'αυτών την ένδειξη «πληροφορίες εμπιστευτικού χαρακτήρα». Όλες οι πληροφορίες εμπιστευτικού χαρακτήρα θα πρέπει να αναφέρονται ανακεφαλαιωτικά στην αρχή της προσφοράς. Σε αντίθετη περίπτωση θα δύναται να λαμβάνουν γνώση αυτών των πληροφοριών οι συνδιαγωνιζόμενοι. Η έννοια της πληροφορίας εμπιστευτικού χαρακτήρα αφορά μόνον την προστασία του απορρήτου που καλύπτει τεχνικά ή εμπορικά ζητήματα της επιχείρησης του ενδιαφερομένου.
 8. Σε κάθε στάδιο της διαδικασίας αποσφράγισης των προσφορών η αρμόδια Επιτροπή συντάσσει πρακτικά τα οποία παραδίδει στο αρμόδιο όργανο της Αναθέτουσας Αρχής σε δύο (2) όμοια αντίτυπα.

Διευκρινήσεις Προσφορών

Η ΕΔΔ όμως έχει το δικαίωμα, εφ' όσον το κρίνει αναγκαίο, να ζητήσει από τον προσφέροντα την παροχή διευκρινήσεων σχετικά με το περιεχόμενο της προσφοράς του, καθ' όλη τη διάρκεια της διαδικασίας αξιολόγησης. Στην περίπτωση αυτή η παροχή διευκρινήσεων είναι υποχρεωτική για τον προσφέροντα και δεν θεωρείται αντιπροσφορά.

Τέτοιου είδους διευκρινίσεις θα παραδίδονται εγγράφως στην ΕΔΔ, μέσα σε εύλογο χρονικό διάστημα που αυτή θα ορίζει κατά περίπτωση, το οποίο δεν θα είναι μικρότερο των τριών (3) εργασίμων ημερών.

Από τις διευκρινίσεις που δίνονται από προσφέροντες, σύμφωνα με τα παραπάνω, λαμβάνονται υπόψη μόνον εκείνες που αναφέρονται στα σημεία για τα οποία ζητήθηκαν.

Σημειώνεται αφενός ότι η Επιτροπή Διενέργειας Διαγωνισμού και Αξιολόγησης (ΕΔΔ) θα αντιμετωπίζει με γνώμονα την αρχή της ίσης μεταχείρισης τους υποψήφιους Αναδόχους και αφετέρου ότι η παροχή διευκρινίσεων για τα δικαιολογητικά εκ μέρους των υποψηφίων Αναδόχων δεν μπορεί να έχει ως αποτέλεσμα την τροποποίηση των βασικών στοιχείων της προσφοράς ή της πρόσκλησης προς υποβολή προσφορών, η μεταβολή των οποίων θα μπορούσε να προκαλέσει στρέβλωση του ανταγωνισμού ή να επιφέρει διακρίσεις.

Κατακύρωση του Διαγωνισμού

Μετά την ολοκλήρωση του έργου της αξιολόγησης, η ΕΔΔ θα υποβάλει το πρακτικό και όλα τα στοιχεία του φακέλου του διαγωνισμού, στο Δ.Σ. της ΕΚΙΜ, για την έκδοση της απόφασης κατακύρωσης.

Στον Ανάδοχο στον οποίο έγινε κατακύρωση αποστέλλεται σχετική ανακοίνωση, που περιλαμβάνει τουλάχιστον τα παρακάτω στοιχεία: α) το είδος, β) την ποσότητα, γ) την τιμή, δ) τον φορέα για τον οποίο προορίζεται ο εξοπλισμός, ε) τη συμφωνία της κατακύρωσης ή της ανάθεσης με τους όρους της Προκήρυξης και της πρόσκλησης και τις τυχόν αποδεκτές τροποποιήσεις των όρων τούτων, στ) τα στοιχεία της απόφασης τελικής έγκρισης (ανακοίνωση που δεν περιλαμβάνει τα στοιχεία της απόφασης αυτής, είναι άκυρη), ζ) την προθεσμία υπογραφής της Σύμβασης.

Πριν από την κοινοποίηση της απόφασης κατακύρωσης στον Ανάδοχο, ο υποψήφιος που ανακηρύσσεται Ανάδοχος της Σύμβασης προσκομίζει για τη σύναψή της, εντός προθεσμίας είκοσι (20) ημερών από τη σχετική πρόσκληση της Αναθέτουσας Αρχής, τα επί μέρους δικαιολογητικά και έγγραφα σε σχέση με τα οποία υποβλήθηκε υπεύθυνη δήλωση περί μη συνδρομής λόγων αποκλεισμού στο πρόσωπό του από τους αναφερόμενους στο άρθρο 45 της Οδηγίας 18/2004, σύμφωνα με όσα αναφέρονται στην ενότητα «Δικαιολογητικά Κατακύρωσης» της παρούσας. Σε αντίθετη περίπτωση αποκλείεται και η Σύμβαση συνάπτεται με τον επόμενο κατά σειρά υποψήφιο με τις ίδιες προϋποθέσεις.

Με την ανακοίνωση η Σύμβαση θεωρείται ως συναφθείσα, το δε έγγραφο της Σύμβασης που ακολουθεί έχει αποδεικτικό μόνο χαρακτήρα.

Δικαίωμα Μатаίωσης

Η Αναθέτουσα Αρχή, μετά από σχετική γνωμοδότηση της ΕΔΔ, διατηρεί το δικαίωμα:

- α. να αποφασίσει τη ματαίωση, ακύρωση ή διακοπή του διαγωνισμού,
- β. να αποφασίσει τη ματαίωση του διαγωνισμού και την επανάληψή του με τροποποίηση ή μη των όρων και των προδιαγραφών της Προκήρυξης.

Κατάρτιση και Υπογραφή Σύμβασης

1. Μετά την ανακοίνωση της κατακύρωσης καταρτίζεται η σχετική Σύμβαση, η οποία περιλαμβάνει λεπτομερώς όλους τους όρους και τις προϋποθέσεις για την υλοποίηση του υποέργου καθώς και τα δικαιώματα και τις υποχρεώσεις των συμβαλλομένων μερών.
2. Πριν από την υπογραφή της Σύμβασης η ΕΔΔ θα προβεί στη διασταύρωση των στοιχείων των αναδόχων, σύμφωνα με τα οριζόμενα στις διατάξεις του Ν. 3021/19-06-2002 «Περιορισμοί στη σύναψη δημοσίων συμβάσεων με πρόσωπα που δραστηριοποιούνται ή συμμετέχουν σε επιχειρήσεις μέσω ενημέρωσης και άλλες διατάξεις» (ΦΕΚ/Α/143/2002).
3. Η Σύμβαση καταρτίζεται στην Ελληνική γλώσσα με βάση τους όρους που

περιλαμβάνονται στην Προκήρυξη και την προσφορά του Αναδόχου, όπως έγινε αποδεκτή κατά την κατακύρωση. Δεν μπορεί να περιέχει όρους αντίθετους προς το περιεχόμενο της παρούσας Προκήρυξης. Σε κάθε περίπτωση εφαρμοστέο είναι το ελληνικό και το κοινοτικό δίκαιο.

4. Για θέματα που δεν ρυθμίζονται ρητά από τη Σύμβαση και τα παραρτήματά αυτής ή σε περίπτωση που ανακύψουν αντικρουόμενοι / αντιφατικοί όροι αυτής, για την ερμηνεία της λαμβάνονται υπόψη κατά σειρά η παρούσα Προκήρυξη, η απόφαση κατακύρωσης και η τεχνική και οικονομική προσφορά του Αναδόχου.
5. Για τις ανάγκες κατάρτισης των ειδικών όρων και λεπτομερειών της Σύμβασης, ο Ανάδοχος θα συνεργαστεί με την Αναθέτουσα Αρχή.
6. Ο υποψήφιος Ανάδοχος, καλείται έγγραφα να προσέλθει να υπογράψει την Σύμβαση. Υποχρεούται δε να ανταποκριθεί στην πρόσκληση αυτή μέσα σε δέκα (10) ημέρες από την έγγραφη ενημέρωση προσκομίζοντας εγγυητική επιστολή καλής εκτέλεσης της Σύμβασης σύμφωνα με τα αναφερόμενα στην ενότητα «Εγγύηση Καλής Εκτέλεσης» της παρούσας. Αν η προθεσμία αυτή περάσει άπρακτη, ή ο Ανάδοχος προσέλθει αλλά δεν καταθέσει εγγύηση καλής εκτέλεσης της Σύμβασης, εντός του ανωτέρω χρονικού ορίου, κηρύσσεται έκπτωτος και καταπίπτει υπέρ της Αναθέτουσας Αρχής η εγγύηση συμμετοχής, χωρίς άλλη διαδικαστική ενέργεια. Σε αυτή την περίπτωση, η Αναθέτουσα Αρχή μπορεί να αποφασίσει την ανάθεση της Σύμβασης στον επόμενο στη σειρά κατάταξης διαγωνιζόμενο. Η απόφαση αυτή λαμβάνεται εις βάρος του εκπτώτου και θα αφορά κάθε μέτρο για την αποκατάσταση κάθε ζημιάς της Αναθέτουσας Αρχής.
7. Κατά την εκτέλεση του υποέργου είναι δυνατή η εγκατάσταση νέων μοντέλων εξοπλισμού με τεχνικές προδιαγραφές ισοδύναμες ή ανώτερες εκείνων που περιγράφονταν στην αρχική προσφορά του Αναδόχου για τη διεκδίκηση του Υποέργου, με την προϋπόθεση ότι θα τεκμηριωθούν εγγράφως από τον Ανάδοχο ή/και τον κατασκευαστή οίκο του προϊόντος που είχε αρχικά προσφερθεί, οι λόγοι που οδηγούν στην αντικατάσταση του εξοπλισμού. Στην περίπτωση αυτή εναπόκειται στη διακριτική ευχέρεια της Αναθέτουσας Αρχής να αποδεχθεί με αιτιολογημένη ωστόσο κρίση της την εγκατάσταση του νέου εξοπλισμού, ή άλλως να την απορρίψει εμμένοντας στην προμήθεια και εγκατάσταση του αρχικώς προσφερθέντος εξοπλισμού. Σε κάθε περίπτωση η αντικατάσταση αυτή δεν επισύρει οποιαδήποτε πρόσθετη οικονομική απαίτηση από την πλευρά του Αναδόχου.
8. Το κόστος και η ευθύνη έκδοσης οιονδήποτε αδειών ή εγκρίσεων που αφορούν στην πλευρά της Αναθέτουσας Αρχής και τυχόν απαιτούνται για την υλοποίηση του υποέργου, βαρύνουν την Αναθέτουσα Αρχή, λαμβανομένης υπόψη της απόφασης ένταξης του υποέργου.

Εφαρμοστέο Δίκαιο

Η Σύμβαση διέπεται από το Ελληνικό Δίκαιο.

Το κείμενο της Σύμβασης κατισχύει κάθε άλλου κειμένου στο οποίο τούτο στηρίζεται, όπως προσφορά, Προκήρυξη και απόφαση κατακύρωσης ή ανάθεσης, εκτός κατάδηλων σφαλμάτων ή παραδρομών, πλην όμως σύμφωνα με την πάγια νομολογία του Ελεγκτικού Συνεδρίου η Προκήρυξη του διαγωνισμού έχει χαρακτήρα κανονιστικής διοικητικής πράξης και δεσμεύει με τους όρους τους οποίους περιέχει τόσο το Δημόσιο, το ΝΠΔΔ ή το ΝΠΙΔ, που διενεργεί το διαγωνισμό, όσο και τους διαγωνιζόμενους. Τυχόν παράβαση ουσιώδους όρου της Προκήρυξης, είτε κατά την διενέργεια του διαγωνισμού είτε κατά την συνομολόγηση της συμβάσεως που καταρτίζεται μετά τη διενέργεια του διαγωνισμού επάγεται ακυρότητα της διαδικασίας ή της Σύμβασης. Οι όροι της Σύμβασης οφείλουν να αντανakλούν την απόφαση ένταξης, τα τεχνικά δελτία και το τεύχος της Προκήρυξης.

Σε περίπτωση διαφορών που ενδεχομένως προκύψουν σχετικά με την ερμηνεία ή την εκτέλεση ή την εφαρμογή της Σύμβασης ή εξ' αφορμής της, η Αναθέτουσα Αρχή και ο Ανάδοχος καταβάλλουν κάθε προσπάθεια για τη φιλική επίλυσή τους, σύμφωνα με τους κανόνες της καλής πίστης και των χρηστών συναλλακτικών ηθών.

Για κάθε διαφορά που δεν είναι δυνατό να επιλυθεί σύμφωνα με τα παραπάνω οριζόμενα, αρμόδια θα είναι τα δικαστήρια που εδρεύουν στο Ηράκλειο.

Εφαρμοστέο σε κάθε περίπτωση είναι και το Κοινοτικό Δίκαιο.

Εγγύηση Καλής Εκτέλεσης

Για την καλή εκτέλεση των όρων της Σύμβασης ο Ανάδοχος καταθέτει εγγύηση που καλύπτει το 10% της Συμβατικής Τιμής χωρίς ΦΠΑ.

Η εγγύηση καλής εκτέλεσης της Σύμβασης έχει χρόνο ισχύος μεγαλύτερο της συμβατικής ημερομηνίας οριστικής παραλαβής κατά ένα (1) μήνα τουλάχιστον και επιστρέφεται μετά την οριστική παραλαβή και ύστερα από την εκκαθάριση των τυχόν απαιτήσεων από τους συμβαλλομένους.

Οι εγγυήσεις εκδίδονται από πιστωτικά ιδρύματα ή άλλα νομικά πρόσωπα που λειτουργούν νόμιμα στα κράτη - μέλη της Ε.Ε. και έχουν, σύμφωνα με τη νομοθεσία των κρατών - μελών αυτό το δικαίωμα.

Εάν, κατά τη διάρκεια εκτέλεσης της Σύμβασης, το πιστωτικό ίδρυμα ή άλλο νομικό πρόσωπο που εξέδωσε εγγυητική επιστολή περιέλθει σε αδυναμία να ανταποκριθεί στις υποχρεώσεις του, ο Ανάδοχος οφείλει να παράσχει νέα εγγυητική επιστολή με τους ίδιους όρους, εντός δέκα (10) ημερών από την προηγούμενη σχετική όχληση της Αναθέτουσας Αρχής. Εάν ο Ανάδοχος δεν παράσχει νέα εγγυητική επιστολή, η Αναθέτουσα Αρχή δικαιούται να καταγγείλει τη Σύμβαση.

Εγγυήσεις που εκδίδονται σε κράτος - μέλος της Ε.Ε. εκτός της Ελλάδας, θα συνοδεύονται υποχρεωτικά από επίσημη μετάφρασή τους στην Ελληνική γλώσσα

Προϋποθέσεις και Διαδικασία Παραλαβής

Έλεγχος και Παρακολούθηση

Ο έλεγχος και η παρακολούθηση της ορθής εκτέλεσης του υποέργου πρέπει να γίνονται τακτικά κατά την φάση υλοποίησης από την Αναθέτουσα Αρχή, σύμφωνα με τα προβλεπόμενα στη σχετική απόφαση ένταξης του υποέργου, στην παρούσα και το νομικό πλαίσιο που διέπει την υλοποίηση του παρόντος υποέργου.

Επιτροπή Παρακολούθησης και Παραλαβής Υποέργου (ΕΠΠ)

Για τις ανάγκες της παρακολούθησης και παραλαβής του υποέργου θα συσταθεί Επιτροπή Παρακολούθησης και Παραλαβής (ΕΠΠ) από την Αναθέτουσα Αρχή.

Η ΕΠΠ παραλαμβάνει τις ομάδες εξοπλισμού του υποέργου συντάσσοντας Πρωτόκολλο Οριστικής Παράδοσης και Παραλαβής για κάθε μία από αυτές και εισηγείται στην Αναθέτουσα Αρχή την έκδοση της απόφασης οριστικής παραλαβής για κάθε ομάδα, η οποία είναι απαραίτητη για την πληρωμή του Αναδόχου.

Εάν δεν διαπιστώσει ελλείψεις, παραλείψεις ή αδυναμίες στον εξοπλισμό, οφείλει να συντάξει το Πρωτόκολλο αυτό σε προθεσμία είκοσι πέντε (25) ημερών από την παράδοση του εξοπλισμού.

Εάν διαπιστώσει ελλείψεις, παραλείψεις ή αδυναμίες στον εξοπλισμό, θα προβεί στην προσωρινή παραλαβή του, συντάσσοντας Πρωτόκολλο Προσωρινής Παράδοσης και Παραλαβής, στο οποίο θα διατυπώνονται οι παρατηρήσεις της και το οποίο θα παραδοθεί από την Αναθέτουσα Αρχή επί απόδειξη παραλαβής στον Ανάδοχο εντός δέκα (10) ημερών από την παράδοση του εξοπλισμού.

Ο Ανάδοχος υποχρεούται να αποκαταστήσει τα αναφερόμενα στις παρατηρήσεις εντός εύλογου χρονικού διαστήματος (π.χ. 20 μέρες) και να ενημερώσει εγγράφως την Αναθέτουσα Αρχή για την ολοκλήρωση των εργασιών. Η ΕΠΠ εφόσον διαπιστώσει την ικανοποίηση των απαιτήσεων όπως αυτές είχαν διατυπωθεί στις σχετικές παρατηρήσεις συντάσσει το Πρακτικό Οριστικής Παραλαβής το αργότερο εντός ενός (1) μηνός και εισηγείται στην Αναθέτουσα Αρχή την έκδοση της απόφασης οριστικής παραλαβής της ομάδας εξοπλισμού.

Σημειώνεται ότι η ΕΠΠ διατυπώνει άπαξ όλες τις παρατηρήσεις της και δεν μπορεί να επανέλθει με νέες παρατηρήσεις.

Εάν ο Ανάδοχος δεν συμμορφωθεί με τις συμβατικές του υποχρεώσεις και τις υποδείξεις της ΕΠΠ, η ΕΠΠ συντάσσει Πρωτόκολλο μη Παραλαβής, αναφέροντας τους λόγους μη παραλαβής και εισηγείται στην Αναθέτουσα Αρχή την έναρξη των διαδικασιών για την κήρυξη του Αναδόχου ως έκπτωτου.

Ο Ανάδοχος οφείλει να εκτελέσει πλήρως το αντικείμενο της σύμβασης στην τιμή της προσφοράς, σύμφωνα με τους όρους της σύμβασης, και να παραδώσει το υποέργο εμπρόθεσμα, άρτιο και σε πλήρη λειτουργία.

Τρόπος Πληρωμής

Η πληρωμή του συμβατικού τιμήματος του υποέργου στον Ανάδοχο θα γίνει μετά την έκδοση της απόφασης οριστικής παραλαβής της ομάδας εξοπλισμού, όπως αυτός περιγράφεται στις τεχνικές προδιαγραφές, από την Αναθέτουσα Αρχή.

Ο Ανάδοχος υποχρεούται να εκδίδει τα αντίστοιχα παραστατικά (τιμολόγια πώλησης & τιμολόγια παροχής υπηρεσιών), τα οποία θα φέρουν τον αριθμό του φορολογικού του μητρώου και να παραδώσει κάθε άλλο δικαιολογητικό που τυχόν ήθελε ζητηθεί από τις αρμόδιες υπηρεσίες που διενεργούν τον έλεγχο για την πληρωμή.

Όλες οι πληρωμές θα γίνονται σε ευρώ με την προσκόμιση των νομίμων δικαιολογητικών που προβλέπονται από τις ισχύουσες διατάξεις κατά το χρόνο πληρωμής και σε χρόνο προσδιοριζόμενο από την αναγκαία διοικητική διαδικασία για έκδοση των σχετικών χρηματικών ενταλμάτων.

Η δαπάνη του υποέργου υπόκειται σε κρατήσεις ανάλογα με το είδος της προμήθειας.

Εγγυητική Ευθύνη - Εγγύηση Καλής Λειτουργίας

Ο Ανάδοχος εγγυάται προς την Αναθέτουσα Αρχή ότι το έργο θα εκτελεσθεί σύμφωνα με τους όρους και προϋποθέσεις της Σύμβασης, τους τεχνικούς κανόνες και τα διεθνώς αναγνωρισμένα πρότυπα που ισχύουν στην υλοποίηση παρόμοιων έργων, θα πληροί όλες τις ιδιότητες και χαρακτηριστικά που προβλέπονται στη Σύμβαση και θα στερείται οποιωνδήποτε ελαττωμάτων (οφειλομένων ενδεικτικά σε ελλιπή σχεδίαση, πλημμελή κατασκευή, ελαττωματικά υλικά) και ότι θα ανταποκρίνεται στις προδιαγραφές, λειτουργίες, αποτελέσματα και ιδιότητες όπως αυτές προδιαγράφονται στην Προκήρυξη και στην Προσφορά που κατέθεσε, όπως προκύπτει από την Απόφαση Κατακύρωσης.

Ο Ανάδοχος οφείλει να εγγυηθεί την καλή λειτουργία του συνόλου του εξοπλισμού που προσφέρει για χρονική περίοδο ενός (1) έτους μετά την οριστική παραλαβή του εξοπλισμού.

Για την καλή λειτουργία του εξοπλισμού, μετά την οριστική παραλαβή του, ο Ανάδοχος υποχρεούται να καταθέσει εγγυητική επιστολή καλής λειτουργίας, συντεταγμένης σύμφωνα με το αντίστοιχο υπόδειγμα του Παραρτήματος της παρούσας, η αξία της οποίας θα ανέρχεται σε 1,5% του συνολικού συμβατικού τιμήματος χωρίς ΦΠΑ της Σύμβασης, με χρόνο ισχύος που θα καλύπτει όλο το χρονικό διάστημα της εγγύησης καλής λειτουργίας.

Κατά την περίοδο της εγγύησης, ο Ανάδοχος ευθύνεται για την καλή λειτουργία του συνόλου του εξοπλισμού τον οποίο προσφέρει. Επίσης κατά την ίδια περίοδο οφείλει να αποκαταστήσει οποιαδήποτε βλάβη με τρόπο και σε χρόνο ανάλογα με τα όσα περιγράφονται στις αντίστοιχες παραγράφους για τις υπηρεσίες συντήρησης.

Εκχωρήσεις – Μεταβιβάσεις

Ο Ανάδοχος δεν δικαιούται να μεταβιβάσει ή να εκχωρήσει τη Σύμβαση ή μέρος αυτής χωρίς την έγγραφη συναίνεση της Αναθέτουσας Αρχής. Κατ' εξαίρεση ο Ανάδοχος δικαιούται να εκχωρήσει, χωρίς έγκριση, τις απαιτήσεις του έναντι της Αναθέτουσας Αρχής για την καταβολή Συμβατικού Τιμήματος, με βάση τους όρους της Σύμβασης, σε Τράπεζα της επιλογής του που λειτουργεί νόμιμα στην Ελλάδα και σε νομίμως λειτουργούσα τράπεζα στην Ευρωπαϊκή Ένωση ή σε Χώρες Μέλη της Συμφωνίας περί Δημοσίων Συμβάσεων του Παγκόσμιου Οργανισμού Εμπορίου, η οποία κυρώθηκε από την Ελλάδα με το Ν. 2513/97 (ΦΕΚ 139/Α).

Η Αναθέτουσα Αρχή δύναται να εγκρίνει αίτημα του Αναδόχου για μεταβίβαση ή εκχώρηση, μόνο στην περίπτωση που εκείνος που τον υποκαθιστά ανταποκρίνεται στα κριτήρια επιλογής που ίσχυσαν για την ανάθεση της Σύμβασης και για ιδιαιτέρως σοβαρό λόγο. Σε περίπτωση υποκατάστασης ο Ανάδοχος δεν απαλλάσσεται από τις υποχρεώσεις του σχετικά με το τμήμα της Σύμβασης που έχει ήδη εκτελεστεί ή το τμήμα που δεν εκχωρήθηκε.

Η έγκριση υποκατάστασης του Αναδόχου θα πρέπει να είναι απολύτως αιτιολογημένη τόσο ως προς το αίτημα του Αναδόχου όσο και ως προς την απόφαση έγκρισής της από την Αναθέτουσα Αρχή. Επίσης, τυχόν πράξη υποκατάστασης θα κοινοποιείται με ευθύνη και μέριμνα της Αναθέτουσας Αρχής στην αρμόδια διαχειριστική και χρηματοδοτική του υποέργου αρχή. Τέλος, τυχόν εκχώρηση υποκατάσταση θα γίνεται μόνο εγγράφως και θα συνεπάγεται αντίστοιχη τροποποίηση της Σύμβασης.

Λύση - Καταγγελία της Σύμβασης - Έκπτωση Αναδόχου

Η Αναθέτουσα Αρχή δικαιούται να καταγγείλει τη Σύμβαση σε οποιαδήποτε από τις ακόλουθες περιπτώσεις:

- α) ο Ανάδοχος δεν υλοποιεί το υποέργο με τον τρόπο που ορίζεται στη Σύμβαση, παρά τις προς τούτο επανειλημμένες οχλήσεις της Αναθέτουσας Αρχής,
- β) ο Ανάδοχος εκχωρεί τη Σύμβαση ή αναθέτει εργασίες υπερβολικά χωρίς την άδεια της Αναθέτουσας Αρχής,
- γ) ο Ανάδοχος πτωχεύσει, τεθεί υπό αναγκαστική διαχείριση ή εκκαθάριση, λυθεί ή ανακληθεί η άδεια λειτουργίας του ή γίνουν πράξεις αναγκαστικής εκτελέσεως σε βάρος του, στο σύνολο ή σε σημαντικό μέρος των περιουσιακών του στοιχείων,
- δ) εκδίδεται αμετάκλητη τελεσίδικη απόφαση κατά του Αναδόχου για αδίκημα σχετικό με την άσκηση του επαγγέλματός του.

Τα αποτελέσματα της καταγγελίας επέρχονται από την περιέλευση στον Ανάδοχο, της, εκ μέρους της Αναθέτουσας Αρχής, καταγγελίας. Κατ' εξαίρεση, η Αναθέτουσα Αρχή δύναται, κατ' ενάσκηση διακριτικής της ευχέρειας, για όσες από τις περιπτώσεις καταγγελίας είναι αυτό δυνατό, να τάξει εύλογη (κατ' αυτήν) προθεσμία θεραπείας της παραβάσεως, οπότε

τα αποτελέσματα της καταγγελίας επέρχονται αυτόματα με την πάροδο της ταχθείσας προθεσμίας, εκτός εάν η Αναθέτουσα Αρχή γνωστοποιήσει εγγράφως προς τον Ανάδοχο ότι θεωρεί την παράβαση θεραπευθείσα. Το συντομότερο δυνατό μετά την καταγγελία της Σύμβασης, η Αναθέτουσα Αρχή βεβαιώνει την αξία του παρασχεθέντος μέρους του υποέργου καθώς και κάθε οφειλή έναντι του Αναδόχου κατά την ημερομηνία καταγγελίας. Η Αναθέτουσα Αρχή δύναται να αγοράσει, σε τιμές αγοράς, τις παρασχεθείσες υπηρεσίες που δεν έχει ακόμα πληρώσει. Οι όροι της αγοράς εναπόκεινται στην κρίση της Αναθέτουσας Αρχής.

Δημοσίευση

Περίληψη της Προκήρυξης εστάλη στην Επίσημη Εφημερίδα των Ευρωπαϊκών Κοινοτήτων στις 08/09/2011, εστάλη στην Εφημερίδα της Κυβέρνησης στις 09/09/2011, εστάλη στον ελληνικό τύπο στις 09/09/2011 και δημοσιεύθηκε στις 10 & 13/09/2011. Επίσης δημοσιεύθηκε στον δικτυακό τόπο www.ekim.gr της Αναθέτουσας Αρχής στις 12/09/2011.

ΠΑΡΑΡΤΗΜΑ 1:

ΑΝΑΛΥΤΙΚΗ ΠΕΡΙΓΡΑΦΗ ΚΑΙ ΠΡΟΔΙΑΓΡΑΦΕΣ ΤΟΥ ΕΡΓΟΥ

ΠΕΡΙΓΡΑΦΗ ΤΟΥ ΕΡΓΟΥ

Η **Εταιρία Κρητικών Ιστορικών Μελετών (Ε.Κ.Ι.Μ.)** ιδρύθηκε το 1951. Η Ε.Κ.Ι.Μ. έχει μη κερδοσκοπικό χαρακτήρα και ο σκοπός της είναι η υποστήριξη και προαγωγή των Κρητολογικών (αρχαιολογικών, ιστορικών, εθνογραφικών, φιλολογικών) σπουδών από τους πρώτους χριστιανικούς χρόνους και εντεύθεν. Η Ε.Κ.Ι.Μ. δραστηριοποιείται από την ίδρυσή της αδιαλείπτως μέχρι σήμερα, έχοντας παραγάγει έργο προς όφελος όχι μόνο της τοπικής κοινωνίας αλλά και της χώρας (όπως πιστοποιείται, μεταξύ άλλων, από τη διεθνή φήμη του Ιστορικού Μουσείου Κρήτης και την απήχηση στην παγκόσμια επιστημονική κοινότητα των Διεθνών Κρητολογικών Συνεδρίων που η Ε.Κ.Ι.Μ. θέσπισε το 1961 και οργανώνει μέχρι σήμερα).

Το **Ιστορικό Μουσείο Κρήτης** ιδρύθηκε από την Ε.Κ.Ι.Μ. στα 1953 και στεγάζεται σε νεοκλασικό οίκημα (*Οίκος Α. & Μ. Καλοκαιρινού*, 1903) ιδιαίτερης αρχιτεκτονικής αξίας το οποίο, με βάση τη βούληση του ευεργέτη της πόλης Ανδρέα Λυσ. Καλοκαιρινού (1862 - 1930), παραχωρήθηκε από τα Φιλανθρωπικά Ιδρύματα Ανδρέου και Μαρίας Καλοκαιρινού στην Ε.Κ.Ι.Μ. προκειμένου να στεγάσει το Ιστορικό Μουσείο Κρήτης. Κατά τη δεκαετία του 1970 το Ιστορικό Μουσείο Κρήτης επεκτάθηκε με την ανέγερση νέας πτέρυγας. Η πτέρυγα αυτή συμπληρώθηκε στις αρχές της δεκαετίας του 1990 με προσθήκη ορόφου και ολοκληρώθηκε τον Μάιο του 2004 με τη διαρρύθμιση Αιθουσών Περιοδικών Εκθέσεων και Μικρού Αμφιθεάτρου.

Η συνολική στεγασμένη εκθεσιακή επιφάνεια του Μουσείου είναι 1500 τ.μ. καταμετρημένη σε 25 αίθουσες, που καλύπτουν ιστορία δεκαεπτά αιώνων, ενώ η Βιβλιοθήκη του Ι.Μ.Κ. με σπάνιες εκδόσεις, περιοδικά, ένα πλούσιο σύνολο ιστορικών αρχείων και φωτογραφικό αρχείο, απευθύνεται όχι μόνο σε ερευνητές αλλά και στο ευρύ κοινό. Από το 1994 βρίσκεται σε εξέλιξη ένα πρόγραμμα συνολικής επανέκθεσης των Συλλογών του Μουσείου.

Ο τομέας των εκπαιδευτικών προγραμμάτων είναι ένα πεδίο δραστηριότητας στον οποίο η Ε.Κ.Ι.Μ. αποδίδει ιδιαίτερη βαρύτητα. Τα προγράμματα προσφέρονται δωρεάν στους μαθητές των σχολείων, εκτελούνται σε ειδικά διαμορφούμενο χώρο του Ιστορικού Μουσείου Κρήτης από μουσειοπαιδαγωγό και συνοδεύονται από ειδικό έντυπο υλικό που διανέμεται επίσης δωρεάν.

Τέλος, η Ε.Κ.Ι.Μ. αναπτύσσει συστηματική εκδοτική δραστηριότητα και διοργανώνει σε τακτά χρονικά διαστήματα στους χώρους του Ιστορικού Μουσείου Κρήτης, διαλέξεις, παρουσιάσεις βιβλίων, ξεναγήσεις, συμπόσια και άλλες εκδηλώσεις με ελεύθερη είσοδο για το κοινό.

Το Έργο «**ΑΝΑΠΤΥΞΗ ΠΟΛΙΤΙΣΤΙΚΩΝ ΥΠΟΔΟΜΩΝ ΓΙΑ ΤΟ ΙΣΤΟΡΙΚΟ ΜΟΥΣΕΙΟ ΚΡΗΤΗΣ**» περιλαμβάνει 3 υποέργα:

- **Υποέργο 1: «Προμήθεια εξοπλισμού επίπλωσης του ΙΜΚ»**
- **Υποέργο 2: «Αναβάθμιση συστήματος κλιματισμού και συστήματος ασφαλείας του ΙΜΚ»**
- **Υποέργο 3: «Προμήθεια ηλεκτρονικού εξοπλισμού και ανάπτυξη εφαρμογών για το ΙΜΚ»**

Στα πλαίσια της παρούσας προκήρυξης θα υλοποιηθεί το Υποέργο 1: «Προμήθεια εξοπλισμού επίπλωσης του ΙΜΚ».

ΑΝΤΙΚΕΙΜΕΝΟ ΤΟΥ ΥΠΟΕΡΓΟΥ

Το **Υποέργο 1 «Προμήθεια εξοπλισμού επίπλωσης του ΙΜΚ»** αφορά στην προμήθεια εξοπλισμού επίπλωσης του Ιστορικού Μουσείου Κρήτης, που στοχεύουν στην αναβάθμιση των υποδομών εξοπλισμού του Μουσείου και την ορθότερη οργάνωση του περιεχομένου του.

Η προμήθεια επίπλων και μέσων αποθήκευσης περιλαμβάνει:

Ομάδα Α: Προμήθεια συστήματος ραφιών, επίπλων και σκίαστρων για τη λειτουργική αναβάθμιση της βιβλιοθήκης.

Ομάδα Β: Προμήθεια συστήματος ραφιών, ντουλαπών και μηχανήματος ανύψωσης για την βελτίωση των συνθηκών φύλαξης στην αποθήκη.

Ομάδα Γ: Προμήθεια σκίαστρων στην νότια αυλή του Μουσείου.

Οι ενδιαφερόμενοι μπορούν να δώσουν προσφορά και για τις τρεις ομάδες του διαγωνισμού ή μεμονωμένα για μια από τις τρεις ομάδες.

ΤΕΧΝΙΚΕΣ ΠΡΟΔΙΑΓΡΑΦΕΣ ΟΜΑΔΑΣ Α

Ομάδα Α: Προμήθεια συστήματος ραφιών, επίπλων και σκίαστρων για τη λειτουργική αναβάθμιση της βιβλιοθήκης.

Η Βιβλιοθήκη του Ιστορικού Μουσείου Κρήτης, με 7.500 τίτλους βιβλίων και 1500 τόμους περιοδικών, είναι κυρίως κρητολογική και απευθύνεται όχι μόνο σε ερευνητές αλλά και στο ευρύ κοινό. Διαθέτει σπάνιες εκδόσεις, αρχείο τοπικών εφημερίδων, ένα πλούσιο σύνολο σημαντικών ιστορικών αρχείων και φωτογραφικού υλικού.

Το Ιστορικό Μουσείο Κρήτης δέχθηκε τα τελευταία χρόνια σημαντικές δωρεές βιβλίων και αρχείων (ενδεικτικά, Βιβλιοθήκη Μενελάου Παρλαμά, Αρχείο Εμμανουήλ Τσουδερού, Φωτογραφικό Αρχείο Μηνά Χουστουλάκη) με αποτέλεσμα να υπάρχει ασφυκτική έλλειψη χώρου, θέσεων εργασίας για το προσωπικό και τους μελετητές και μεγάλες δυσκολίες στην λειτουργία της Βιβλιοθήκης.

Ο εξοπλισμός με νέα συστήματα είναι απαραίτητος ώστε:

- α) να εξοικονομηθεί χώρος για τη σωστή ταξινόμηση και φύλαξη του υλικού σύμφωνα με τους σύγχρονους κανόνες βιβλιοθηκονομίας (με την προμήθεια ειδικού συστήματος βιβλιοθηκών (κλειστών και ανοικτών) με κινητά μέρη πάνω σε ράγες),
- β) να δημιουργηθούν θέσεις εργασίας για τους μελετητές, και
- γ) να δημιουργηθούν θέσεις εργασίας για το προσωπικό του ΙΜΚ που εργάζεται στη βιβλιοθήκη.

ΥΠΟΜΝΗΜΑ ΚΑΤΟΨΗΣ ΒΙΒΛΙΟΘΗΚΗΣ

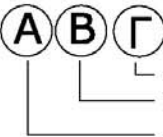
ΕΞΟΠΛΙΣΜΟΣ	ΔΙΑΣΤΑΣΕΙΣ	ΤΕΜ.
τραπέζι εργασίας μελετητών Δ	2,70+1,80 Χ0,70Χ0,75 μ.ύψος	τεμ. 1
συρταριέρες - αρχειοθήκες για χαρτιά μεγέθους Α1	χ 0,84Χ0,64 β. Χ0,65 ύψος	τεμ. 2
συρρόμενες και σταθερές βιβλιοθήκες από πλακαζ με επένδυση καπλαμα οξιάς	0,90Χ2,77Χ0,35	Συνολικά :τεμ. 41
<u>επιμέτρηση βιβλιοθηκών [τύποι Α. , Β. και Γ.] :</u>		
εμβ.τεμαχίου = 0,90 χ 2,77 μ = 2,49 μ ²		
ανατολικά: 8 χ 2,49 = 19,92 μ ²		
δυτικά: (10+2) χ 2,49 + 0,63Χ2,77= 29,88 + 1,74 = 31,62 μ ²		τεμ. 7 [11,82 μ ²]
νοτια : 5 χ (0,90 Χ 1,52) = 5 Χ 136 = 6,84 μ ²		τεμ. 13 [32,40 μ ²]
κέντρο : 15 χ 2,49 = 37,35 μ ²		τεμ. 21 [51,60 μ ²]
Συνολικά : 19,92+31,62+6,84+37,35 = 96 μ ²		
διαχωριστικά χώρων γραφείων :	$\textcircled{1}$ $\textcircled{2}$	
Συμπαγές σε όλη την επιφάνεια τύπος 1	2 χ (2,34 Χ 2,84 μ. ύψος) = 13,30 μ ²	
Συμπαγές στο κάτω μέρος - διάφανο στο πάνω μέρος τύπος 2	6,82 Χ 2,84 μ. ύψος - επιφ. θυρών = 19,36- 3 (2,20 Χ 0,70)=19,36-4,62= 14,74 μ ²	
τροχήλατη συρταριέρα τριών συρταριών Σ	0,42χ0,56χ0,69	τεμ. 3
γραφείο \textcircled{E}	1,40 Χ0,60Χ0,75	τεμ. 3
τροχήλατο κάθισμα εργασίας		τεμ. 3
σταθερό κάθισμα επισκεπτών		τεμ. 3
ανοικτή ραφιέρα γραφείων P	0,80 Χ0,40Χ0,72 ύψος	τεμ. 5
ερμάριο -ντουλάπι φύλαξης αρχειακού υλικού Z	1,80 Χ0,44 Χ 0,82 ύψος	τεμ. 1
ρόλερ σκίασης με ύφασμα		
<u>επιμέτρηση επιφανειών :</u>		
βόρεια : 6,82 Χ 2,85 μ ύψος) = 19,40 μ ²		
ανατολικά : ((0,97+1,09) Χ 2,85 μ ύψος) = 5,60 μ ²		Συνολικά : 25 μ ²

ΓΕΝΙΚΑ ΚΑΤΑΣΚΕΥΑΣΤΙΚΑ ΔΕΔΟΜΕΝΑ

Τα έπιπλα θα είναι γενικά κατάλληλα να εξοπλίσουν τον χώρο της Βιβλιοθήκης. Θα παρέχουν άνεση στη χρήση και η κατασκευή τους θα είναι σταθερή και επιμελημένη, κατάλληλη για μακροχρόνια και καθημερινή χρήση. Όλα τα έπιπλα θα είναι καινούρια και αμεταχείριστα και θα συναρμολογηθούν επιτόπου στους χώρους που θα υποδειχθούν από τον υπεύθυνο του Μουσείου .

Εκτός από τη γενικότερη προσεγγιμένη κατασκευή από πλευράς αισθητικής, τα έπιπλα θα παρέχουν ασφάλεια στη χρήση, την καλύτερη ευχέρεια στην προσέλευση και αποχώρηση του κοινού ακόμα και σε περιπτώσεις εκτάκτων αναγκών εκκενώσεως του χώρου, καθώς και τη μέγιστη δυνατή αντίσταση σε ανάφλεξη από οποιαδήποτε αιτία.

Τα έπιπλα θα είναι μεγάλης αντοχής στους κραδασμούς και στις φορτίσεις γενικά, αισθητικής εμφάνισης και απόλυτα εναρμονισμένα αισθητικά μεταξύ τους. Ειδική πρόβλεψη θα υπάρχει, λόγω του μεγάλου βάρους των βιβλίων, στην πρόβλεψη μετατοπίσεων ή πτώσεων λόγω σεισμού. Στήριξη των σταθερών βιβλιοθηκών και στην οροφή με σφικτήρες με σπείρωμα και απόλυτη οριζοντιότητα των κατασκευών στο πάτωμα.

Είναι δυνατόν, οι υποψήφιοι προμηθευτές, μετά από συνεννόηση, να επισκεφθούν τους χώρους στους οποίους θα τοποθετηθούν τα έπιπλα, προκειμένου να διαμορφώσουν προσωπική άποψη.

Εφ' όσον ζητηθεί, ο Ανάδοχος οφείλει να επιδείξει στην Αναθέτουσα Αρχή για έλεγχο, μικρό δείγμα από κάθε προσφερόμενο είδος, πλήρως συναρμολογημένο.

Όλα τα χρησιμοποιούμενα υλικά θα είναι κατηγορίας E1, χαμηλής περιεκτικότητας σε ελεύθερη φορμαλδεΐδη ($<0,08 \text{ }^{\circ}/_{\text{00}}$).

Θα χρησιμοποιηθεί σατινέ ακρυλικό βερνίκι νερού. Το βερνίκι αυτό θα καλύπτει τα παρακάτω χαρακτηριστικά: μεγάλη αντοχή σε νερό και υγρασία βάσει του ISO 2812-1. Ελεύθερο αμμωνίας, μολύβδου, υδραργύρου και βαρέων μετάλλων. Χαμηλή περιεκτικότητα σε πτητικούς οργανικούς διαλύτες. Εναρμονισμένο με την οδηγία 2004/42 /ΕΚ. Σε συνθήκες έμμεσου φυσικού φωτισμού, όπως έχουμε στους χώρους που θα τοποθετηθούν τα έπιπλα, θα πρέπει να μην εμφανιστεί τονική αλλοίωση (κιτρίνισμα)με την πάροδο του χρόνου.

Τα ντουλάπια όπου αυτά προβλέπονται θα έχουν κλειδαριές οι οποίες θα ανοίγουν με ένα κλειδί ανά ενότητα χρήσης [πχ. Αρχείο, φωτογραφικό υλικό, χάρτες κ.λπ.]

Όλα τα συστήματα σύνδεσης και συναρμογών των συστατικών μερών των επίπλων θα πρέπει να εξασφαλίζουν σταθερότητα και αντοχή της κατασκευής.

Οι συνδεσμολογίες μεταξύ ξύλινων τμημάτων ή επιπέδων μεταξύ τους θα γίνονται με τον κατάλληλο τρόπο και ανάλογα με την περίπτωση, ενώ ή χρησιμοποιούμενη κόλλα θα είναι μεγάλης αντοχής και ανθεκτική στην υγρασία. Οι βίδες θα έχουν το κατάλληλο σπείρωμα και αντοχή και δεν θα δημιουργούν επικίνδυνες για ατυχήματα προεξοχές.

Οι τελικές επιφάνειες θα είναι απόλυτα επίπεδες, αντιθαμβωτικές (σατινέ), και δεν θα επιτρέπουν την συσσώρευση σκόνης, ρύπων, κ.λπ. και θα μπορούν να καθαρίζονται εύκολα με τις συνήθεις καθαριστικές ουσίες χωρίς βλάβη για τις επιφάνειες και χωρίς παραμένουσες ουσίες. Επίσης θα πρέπει να αντιστέκονται σε παραμορφώσεις.

Στα ξύλινα έπιπλα, οι ακμές και οι γωνίες θα είναι στρογγυλεμένες εργονομικά για να αποφεύγονται ατυχήματα με ακτίνα $R=2 \text{ mm}$. Οι κατασκευές δεν πρέπει να έχουν αιχμηρά άκρα σε οποιοδήποτε σημείο τους που να μπορούν να προκαλέσουν φθορά στα ρούχα.

Α1. ΣΥΡΤΑΡΙΕΡΕΣ-ΑΡΧΕΙΟΘΗΚΕΣ

Θέση: Είσοδος βιβλιοθήκης. Στην κάτοψη σημειώνεται με το γράμμα "X" σε κύκλο.

Διαστάσεις: ύψος: 0,65, πλάτος: 0,84, βάθος: 0,64 (γενική απόκλιση: $\pm 0,01$ m)

Τεμάχια: 2

Κατασκευαστικά-ποιοτικά χαρακτηριστικά:

- Κόντρα πλακέ θαλάσσης 2 εκ. Με επένδυση καπλαμά οξιάς και διάφανο ακρυλικό βερνίκι υψηλής αντοχής (βλ. Γενικά Κατασκευαστικά Δεδομένα).
- Περιμετρικά σε μια "ζώνη" 20 εκατοστών περίπου, θα πρεσαριστεί μία δεύτερη διατομή από το ίδιο υλικό ώστε ο πάγκος να εμφανίζεται με συνολική διατομή 4 εκατοστά.
- 5 συρτάρια με οδηγούς κύλισης και λαβές δύο σημείων από inox σατινέ. Οι οδηγοί πρέπει να είναι αθόρυβοι και να έχουν τη δυνατότητα να βγάζουν ολόκληρη την επιφάνεια των συρταριών έξω ώστε να είναι προσβάσιμη στο χρήστη.
- Δυνατότητα τοποθέτησης διαχωριστικών στα συρτάρια.
- Θήκες για ετικέτες περιεχομένων σε όλα τα συρτάρια.
- Δυνατότητα κλειδώματος.

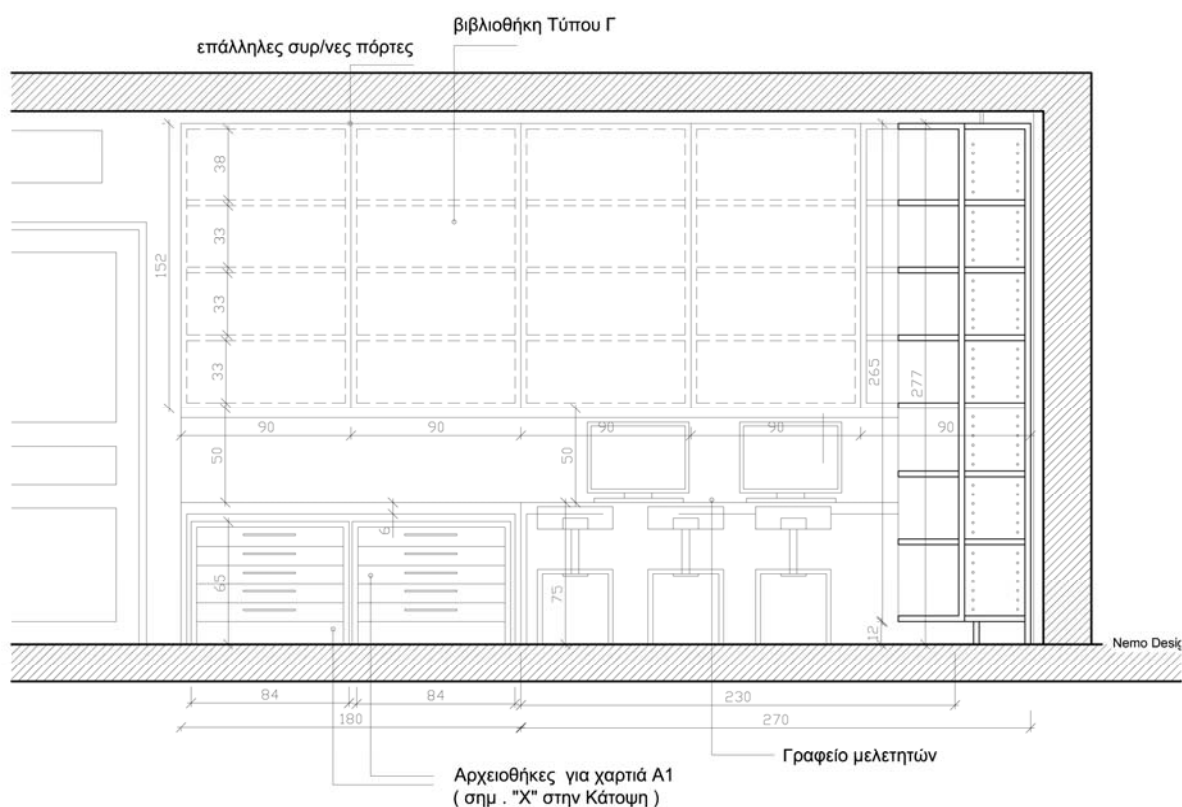

A2. ΤΡΑΠΕΖΙ ΕΡΓΑΣΙΑΣ ΜΕΛΕΤΗΤΩΝ

Θέση: Είσοδος Βιβλιοθήκης. Στην κάτοψη σημειώνεται με το γράμμα "Δ" σε κύκλο.

Διαστάσεις: συνολικό μήκος: 460 εκ. [180+270], πλάτος: 0,70, ύψος: 0,75 (γενική απόκλιση: $\pm 0,01$ m)

Τεμάχια: 1

Κατασκευαστικά-ποιοτικά χαρακτηριστικά:

- Κόντρα πλακέ θαλάσσης 2 εκ. Με επένδυση καπλαμά οξιός και διάφανο σατινέ ακρυλικό βερνίκι υψηλής αντοχής (βλ. Γενικά Κατασκευαστικά Δεδομένα).
- Περιμετρικά σε μια "ζώνη" 20 εκατοστών περίπου ,θα πρεσαριστεί μία δεύτερη διατομή από το ίδιο υλικό ώστε ο πάγκος να εμφανίζεται με συνολική διατομή 4 εκατοστά. Κάτω από τον πάγκο και σε μη ορατή θέση θα συγκολληθεί μια διατομή εγκάρσια, περίπου 10 εκ., σε όλο το μήκος για να προσφέρει ακαμψία στην κατασκευή.
- Στην πίσω πλευρά και κάτω από τον πάγκο θα υπάρχει σχάρα διέλευσης καλωδίων (ηλεκτρικών, δικτύων, εκτυπωτών κ.λπ.) ώστε να μην είναι ορατά αλλά να παραμένουν εύκολα επισκέψιμα.
- Η διπλή διατομή του κόντρα πλακέ θαλάσσης (4 εκ.) θα σχηματίζει Π με τις πλαϊνές έδρες (πόδια) και στις γωνίες του θα διακρίνεται η λοξή κοπή (45 μοίρες) της συναρμογής.
- Σε μη ορατή θέση στην πίσω πλευρά του επίπλου θα μπορεί να χρησιμοποιηθεί μια υποστηρικτική διατομή των 10 εκατοστών (τραβέρσα) για ακαμψία.

A3. ΒΙΒΛΙΟΘΗΚΕΣ ΤΥΠΟΥ Α (ΣΤΑΘΕΡΕΣ)

Θέση: Στην κυρίως αίθουσα. Στην κάτοψη σημειώνεται με το γράμμα "Α" σε κύκλο.

Διαστάσεις: 90 X 277 X 70 εκατοστά (αποδεκτή απόκλιση: $\pm 0,01$ m)

Τετραγωνικά μέτρα: 51,60

Τεμάχια: 21

Κατασκευαστικά-ποιοτικά χαρακτηριστικά:

- Τα βιβλιοστάσια θα αποτελούνται από καπάκι, πλάτη και μπάζα κατασκευασμένους από μοριοσανίδα ή mdf υψηλής πίεσης κατηγορίας E1 και ελάχιστο πάχος 25 mm και 16 mm για την πλάτη. Οι ορθοστάτες και τα ράφια θα είναι κατασκευασμένοι από κόντρα πλακέ θαλάσσης διπλό πρεσαριστό (συνολική διατομή 4 εκ. για τους ορθοστάτες και 3 εκ. στα ράφια) και όλες οι ορατές πλευρές θα είναι επενδεδυμένες με καπλαμά οξιός. Στα εμφανή περιθώρια (σόκορα) θα είναι ορατή η διαστρωμάτωση του κόντρα πλακέ θαλάσσης. Για το λόγο αυτό θα πρέπει να είναι καλής ποιότητας και η τομή του να είναι χωρίς κενά και "κυματισμούς" στη διάστρωση των καπλαμάδων. Δεν επιτρέπεται η χρήση στόκου.



- Τα έπιπλα αυτά αποτελούν τον στατικό φορέα των συρόμενων τμημάτων των βιβλιοθηκών που περιγράφονται παρακάτω. Στο άνω μέρος (καπάκι) καθώς και στο κάτω (μπάζα) φέρουν μεταλλικό γαλβανιζέ μηχανισμό βαρέως τύπου και αθόρυβης λειτουργίας (βλ. ΡΑΓΕΣ παρακάτω). Με αυτήν την δυνατότητα αυξάνεται κατά πολύ η χωρητικότητα των βιβλιοθηκών με ταυτόχρονη εξοικονόμηση χώρου.
- Στους ορθοστάτες θα υπάρχει διάτρηση ανά 32 mm, για τη ρύθμιση του ύψους των ραφιών και για να υπάρχει η δυνατότητα τοποθέτησης επιπλέον ραφιών αν χρειαστεί, όπως και η δυνατότητα πλάγιας τοποθέτησης ώστε το ράφι να λειτουργήσει ως προθήκη. Δυνητικά θα υπάρχει συνεχόμενη διάτρηση και στην πλάτη του βιβλιοστασίου για την καλύτερη στήριξη των ραφιών. Οι ορθοστάτες των βιβλιοστασίων διπλής όψεως θα είναι ενιαίοι στο πλάτος των 70 εκ.
- Τα ράφια θα είναι από το κόντρα πλακέ θαλάσσης 28 ως 32 χιλ επενδεδυμένα με καπλαμά οξιάς και διάφανο ακρυλικό σατινέ βερνίκι υψηλής αντοχής.
- Τα ράφια και οι στηρίξεις τους θα έχουν αντοχή σε διαρκές φορτίο τουλάχιστον 40 kg ανά ράφι χωρίς να εμφανίζουν σημαντική παραμόρφωση.
- Ο αριθμός των ραφιών, θα είναι 5 + ράφι βάσης για ύψος βιβλιοστασίου 2,77 m. Δίνεται η δυνατότητα ένα από τα ράφια να είναι σταθερό (μη ορατό) ως κατασκευαστικό στοιχείο του σκελετού του βιβλιοστασίου.
- Στο κάτω μέρος της βιβλιοθήκης (σταθερό μέρος) θα υπάρχουν κρυφοί κοχλίες ρύθμισης της έδρασης και οριζοντίωσης (ρεγουλατόροι βαρέως τύπου).
- Στο πάνω μέρος του σταθερού μέρους της βιβλιοθήκης μπορεί να υπάρχει συμπαγής ή συνεχής διαφώτιστη προμετωπίδα.

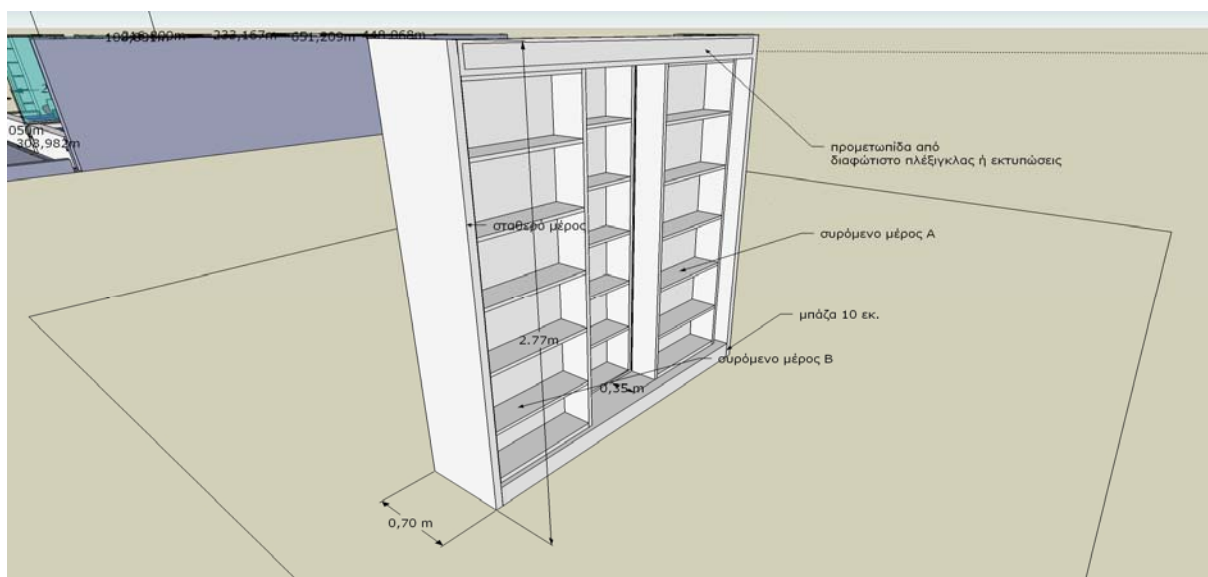

ΡΑΓΕΣ

Οδηγός από ατσάλι ή γαλβανισμένη διατομή με προφίλ μορφής "U", με μπίλιες και ράουλα, με κλειστό το ένα άκρο. Με δυνατότητα πλευρικής ρύθμισης και ρύθμισης ύψους. Με άνω βοηθητικό οδηγό για την πλευρική σταθεροποίηση και τον σεισμικό κίνδυνο. Μήκος τοποθέτησης 900 mm, μήκος επέκτασης 884 mm. Βαρέως τύπου, αντοχής τουλάχιστον 200 kg και αθόρυβης λειτουργίας. Προαιρετικά: αμορτισέρ κλεισίματος.

Εναλλακτικά, μπορεί να χρησιμοποιηθεί διπλή σταθερή ράγα στερεωμένη με βίδες σε όλο το πλάτος του σταθερού τμήματος του επίπλου και ο μηχανισμός κύλισης βιδωμένος -μη ορατός- στο κάτω μέρος του κινούμενου μέρους του επίπλου. Η ράγα είναι από ατσάλι ή γαλβανισμένη διατομή 25/12 χιλ. Ο μηχανισμός κύλισης είναι από γαλβανισμένη διατομή 3 χιλ. υψηλής αντοχής. Η κίνηση με ατσάλινα ράουλα διαμέτρου 32 χιλ. με ρουλεμάν βαρέως τύπου με αντοχή πάνω από 400 kg. Επειδή ο μηχανισμός αυτού του τύπου προσφέρεται στο εμπόριο μόνο σε 35 εκ. μήκος, θα απαιτηθούν 4 τεμάχια ανά κινούμενο μέρος βιβλιοθήκης.

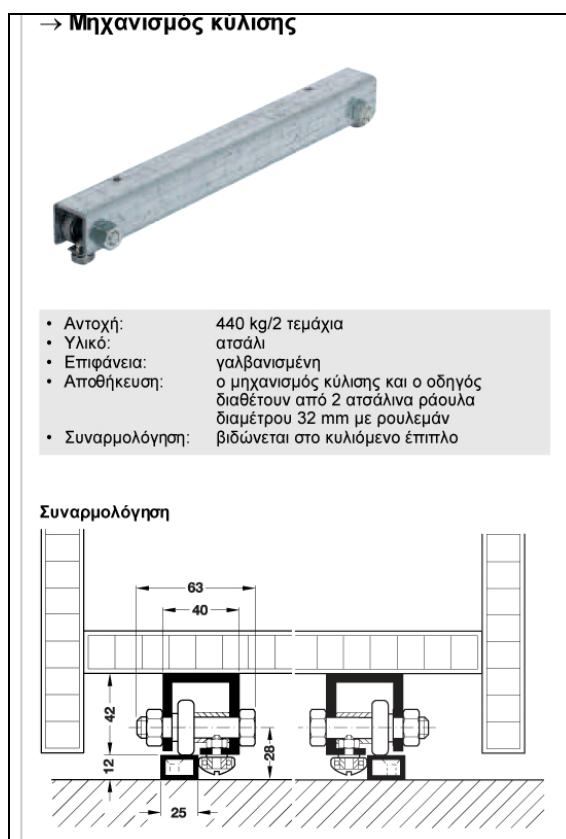
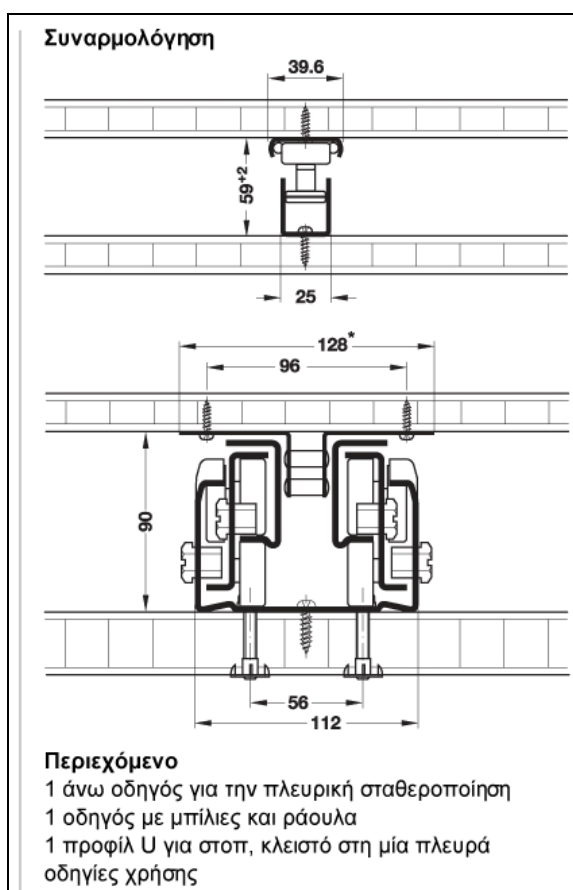

A4. ΒΙΒΛΙΟΘΗΚΕΣ ΤΥΠΟΥ Β (ΣΥΡΡΟΜΕΝΕΣ)

Θέση: Στην κυρίως αίθουσα. Στην κάτοψη σημειώνεται με το γράμμα "Β" σε κύκλο.

Διαστάσεις: 90 X 255 X 35 εκατοστά (αποδεκτή απόκλιση: $\pm 0,01$ m)

Τετραγωνικά μέτρα: 32,40

Τεμάχια: 13

Κατασκευαστικά-ποιοτικά χαρακτηριστικά:

Είναι πανομοιότυπη κατασκευή με το σταθερό μέρος όπως το περιγράψαμε παραπάνω. Συγκεκριμένα: τα υλικά κατασκευής, η επένδυση, η συναρμογή, ο χρωματισμός, οι διατομές είναι ακριβώς ίδια. Διαφέρουν: οι διαστάσεις τους (καθώς δεν έχουν "διπλό" βάθος αλλά μονό) και δεν έχουν μπάζα και καπάκι.

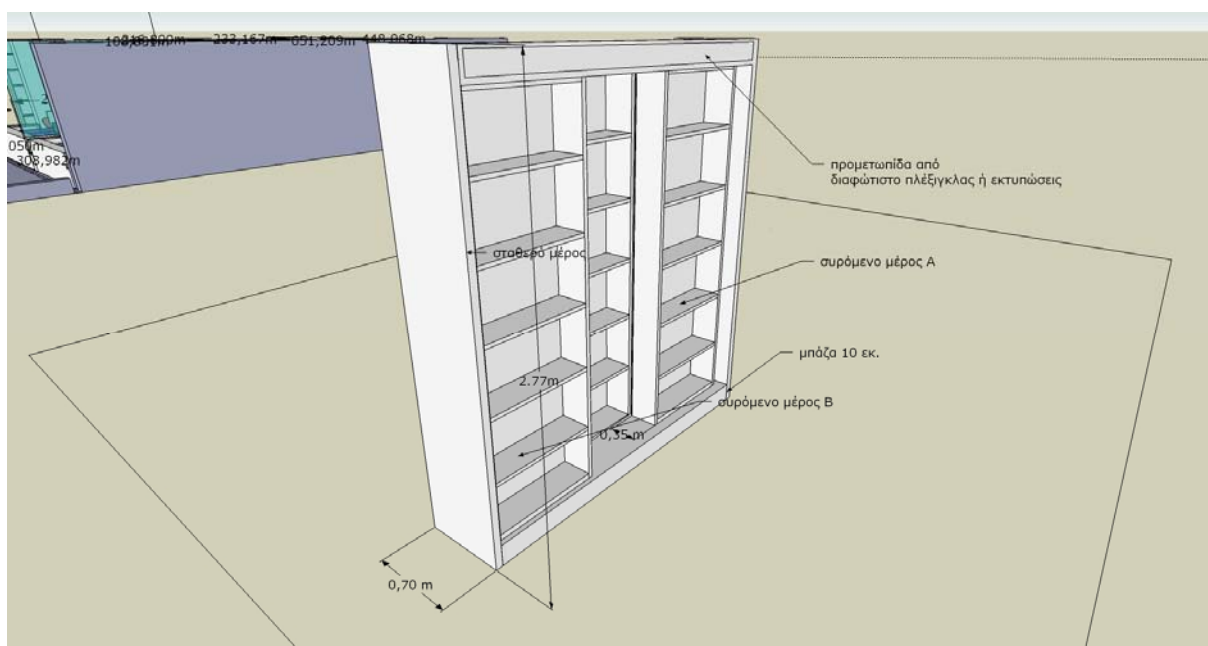

A5. ΒΙΒΛΙΟΘΗΚΕΣ ΤΥΠΟΥ Γ (ΕΠΙΤΟΙΧΕΣ)

Θέση: Στην κυρίως αίθουσα πάνω από το τραπέζι εργασίας των μελετητών και στο δυτικό γραφείο. Στην κάτοψη σημειώνεται με το γράμμα "Γ" σε κύκλο.

Διαστάσεις: Στην κυρίως αίθουσα πάνω από το τραπέζι εργασίας των μελετητών 90 X 152 X 35 εκ. (αποδεκτή απόκλιση: $\pm 0,01$ m). Στο δυτικό γραφείο 90 X 277 X 35 εκ. (αποδεκτή απόκλιση: $\pm 0,01$ m).

Τετραγωνικά μέτρα: 11,82

Τεμάχια: 7

Κατασκευαστικά-ποιοτικά χαρακτηριστικά:

- Τα βιβλιοστάσια θα αποτελούνται από καπάκι, πλάτη και μπάζα κατασκευασμένους από μοριοσανίδα ή mdf υψηλής πίεσης κατηγορίας E1 και ελάχιστο πάχος 25 mm και 16 mm για την πλάτη. Οι ορθοστάτες και τα ράφια θα είναι κατασκευασμένοι από κόντρα

πλακέ θαλάσσης διπλό πρεσαριστό (συνολική διατομή 4 εκ. για τους ορθοστάτες και 3 εκ. στα ράφια) και όλες οι ορατές πλευρές θα είναι επενδεδυμένες με καπλαμά οξιάς.

- Τα ράφια θα είναι από το κόντρα πλακέ θαλάσσης 28 ως 32 χιλ επενδεδυμένα με καπλαμά οξιάς και διάφανο ακρυλικό σατινέ βερνίκι υψηλής αντοχής.
- Τα ράφια και οι στηρίξεις τους θα έχουν αντοχή σε διαρκές φορτίο τουλάχιστον 40 kg ανά ράφι χωρίς να εμφανίζουν σημαντική παραμόρφωση.
- Στους ορθοστάτες θα υπάρχει διάτρηση ανά 32 mm, για τη ρύθμιση του ύψους των ραφιών.
- Στη πρόσοψη τοποθετούνται επάλληλα συρόμενα φύλλα από κόντρα πλακέ θαλάσσης διπλό πρεσαριστό (συνολική διατομή 16 χιλ.) με κλειδαριά.
- Η βιβλιοθήκη αυτού του τύπου αναρτάται στον τοίχο με μεταλλικά βύσματα M12 σε θέσεις του επίπλου με μεταλλική ενίσχυση (γαλβανιζέ γωνίες ανάρτησης).

ΓΕΝΙΚΑ

- Το σύστημα σύνδεσης και συναρμογών των συστατικών μερών της βιβλιοθήκης θα πρέπει να εξασφαλίζει την κατασκευή από ταλαντώσεις και αστάθεια (λόγω του μεγάλου βάρους που θα φέρει). Η κατασκευή στα επιμέρους τμήματά της και μετά την οριστική ρύθμιση της θέσης της, θα πρέπει να είναι συμπαγής.
- Το χρώμα των όλων στοιχείων οι συναρμογές, οι μηχανισμοί και τα υλικά των ξύλινων επιφανειών θα εγκριθούν από τον μελετητή Αρχιτέκτονα. Σημειακές μεταβολές μπορούν να γίνουν μόνο μετά από δειγματισμό και επί τόπου δοκιμές (για παράδειγμα: επενδύσεις των σόκορων των ραφιών, αλλαγή του καπλαμά επένδυσης στην πλάτη με έγχρωμη μελαμίνη για αισθητικούς λόγους κ.λπ.).
- Ο προμηθευτής υποχρεούται να προσφέρει υπηρεσίες επισκευής των ειδών, και αντικατάστασης των ελαττωματικών εξαρτημάτων ή ολόκληρου του είδους. Επίσης οφείλει να διαθέτει παρακαταθήκη ανταλλακτικών για μακρύ χρονικό διάστημα καθώς και ειδικευμένο προσωπικό επισκευής των επίπλων.

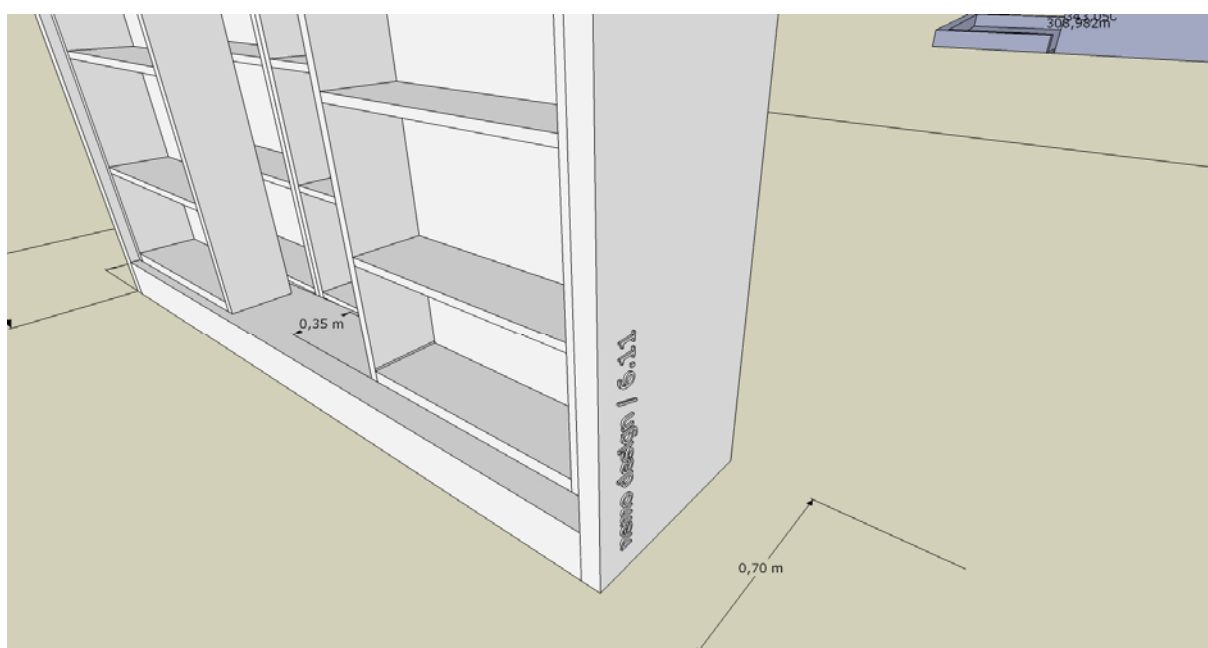

A6. ΑΝΟΙΚΤΗ ΡΑΦΙΕΡΑ ΓΡΑΦΕΙΩΝ

Θέση: Στον αναβαθμό της βόρειας όψης, στους χώρους των γραφείων. Στο σχέδιο της κάτοψης σημειώνονται με "P" σε ορθογώνιο πλαίσιο.

Διαστάσεις: 80 εκ. μήκος, 40 εκ. βάθος και 72 εκ. ύψος (αποδεκτή απόκλιση: $\pm 0,01$ m)

Τεμάχια: 5

Κατασκευαστικά-ποιοτικά χαρακτηριστικά:

Είναι κατασκευασμένο από μορισανίδα ή mdf υψηλής πίεσης κατηγορίας E1 και ελάχιστο πάχος 22 χιλ. ίδιο σε όλες τις θέσεις. Είναι επενδεδυμένο από καπλαμά οξιάς σε όλες τις ορατές επιφάνειες και τα σόκορα. Ειδικά για την πίσω επιφάνεια, προβλέπεται mdf 12 ως 16 χιλ. με λευκή μελαμίνη και καπλαμά οξιάς. Η πλευρά με την επένδυση καπλαμά θα τοποθετηθεί προς το εσωτερικό των γραφείων. Για λόγους ομοιογένειας στα έπιπλα ο καπλαμάς και το βερνίκι θα είναι ίδιο με των μεγάλων βιβλιοθηκών του κεντρικού χώρου (τύπος Α, Β και Γ).

Στην οριστική τους θέση τα έπιπλα που είναι σε επαφή θα ευθυγραμμιστούν και θα συνδεθούν μεταξύ τους, με μη ορατό και μη οριστικό τρόπο, στα πλαίσιά τους. Το έπιπλο είναι συμπαγές και δεν έχει μεταβλητά εσωτερικά ράφια.

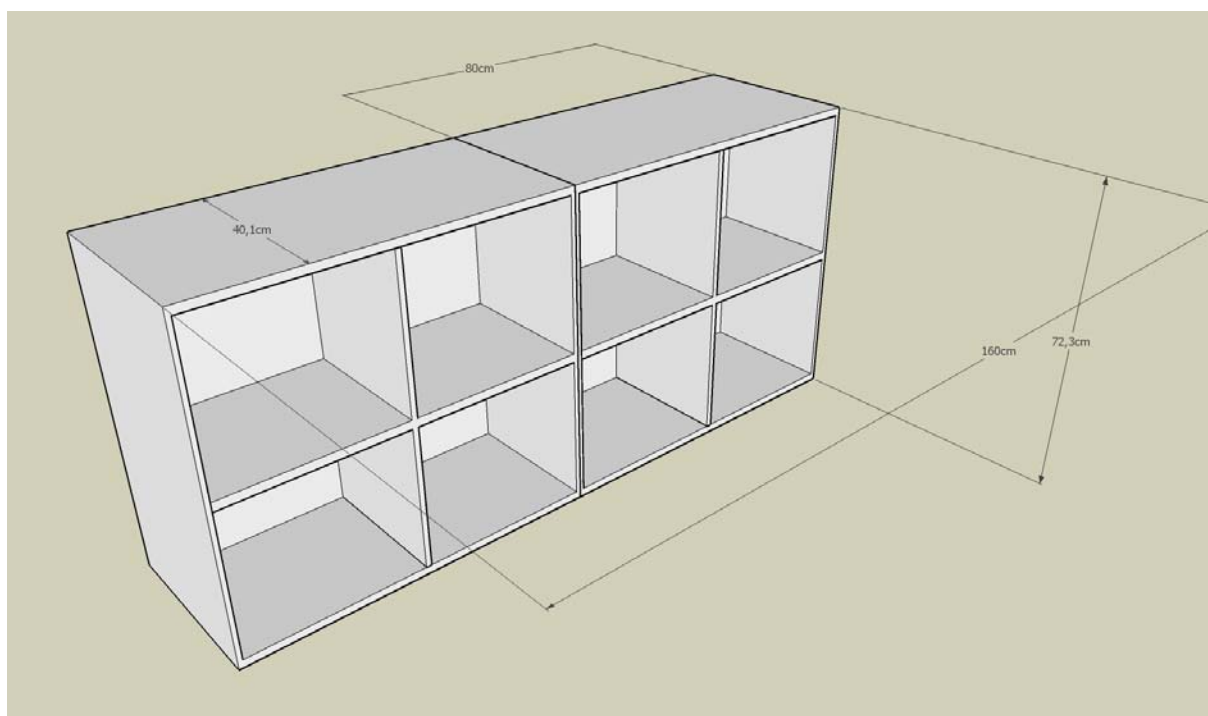

A7., A8., A9. ΔΙΑΧΩΡΙΣΤΙΚΑ ΧΩΡΟΥ ΓΡΑΦΕΙΩΝ & ΚΡΥΣΤΑΛΛΙΝΕΣ ΠΟΡΤΕΣ

Θέση: Στους χώρους των γραφείων. Στο σχέδιο της κάτοψης τα διαχωριστικά σημειώνονται με "1" και "2" σε κύκλο.

Διακρίνονται σε δύο τύπους:

- ο τύπος 1 ο οποίος είναι συμπαγές πάνελ σε όλο το ύψος του, και
- ο τύπος 2 ο οποίος έχει συμπαγές το κάτω μέρος και διάφανο το πάνω μέρος.

Τετραγωνικά μέτρα διαχωριστικών:

- τύπος 1: 13,30, - τύπος 2: 14,74

Διαστάσεις πορτών: 70 εκ. μήκος, 215 εκ. ύψος, **Τεμάχια πορτών:** 3

Κατασκευαστικά-ποιοτικά χαρακτηριστικά:

Διαχωριστικά

Ο σκελετός να αποτελείται από γαλβανισμένα μεταλλικά προφίλ (ορθοστάτες) πιστοποιημένα με προδιαγραφές της Ευρωπαϊκής Ένωσης. Να πακτώνονται στην οροφή και στο δάπεδο με ελατήρια για να μην τραυματίζουν τις επιφάνειες πάκτωσης. Να έχουν υποδοχές για την τοποθέτηση οριζόντιων γαλβανισμένων μεταλλικών προφίλ ανά τακτά διαστήματα και να δίνουν την δυνατότητα ελεγχόμενης τοποθέτησης των επιφανειών της πρόσοψης χωρίς να φαίνονται τα στοιχεία και ο τρόπος σύνδεσης.

Οι επιφάνειες των ενδιάμεσων χωρισμάτων να είναι από οικολογική μοριοσανίδα E1 υψηλής πυκνότητας καλυμμένη με φύλλα μελαμίνης συνολικού πάχους 18 mm. Οι πλευρές των επιφανειών να είναι καλυμμένες με PVC 15 mm.

Τα εξωτερικά χωρίσματα να είναι στο κάτω μέρος μέχρι το ύψος 90-100 cm από πάνελ μελαμίνης. Ενδιάμεσα να φέρουν κάσα αλουμινίου με κρύσταλλο μέχρι ύψος 215-220 cm. Η προσαρμογή στην οροφή να γίνεται με πάνελ μελαμίνης.

Τα διαχωριστικά να είναι πιστοποιημένο σε πυραντοχή – ηχομόνωση – μηχανικές ιδιότητες (δυναμική αντοχή πορτών – στατική κάμψη). Το συνολικό πάχος των διαχωριστικών να είναι μέχρι 10 cm. Να υπάρχει η δυνατότητα τοποθέτησης ηχομονωτικού υλικού μεταξύ των πάνελ μελαμίνης και διέλευσης καλωδίων.

Το χρώμα των φύλλων μελαμίνης να ταιριάζει με την επίπλωση του χώρου.

Πόρτες

Οι πόρτες των διαχωριστικών από κρύσταλλο securit να έχουν διαστάσεις 070*215 εκ. περίπου και τα ακόλουθα χαρακτηριστικά:

- Το πλαίσιο (κάσα) κάθε πόρτας να είναι από αλουμίνιο βαμμένο με ηλεκτροστατική βαφή πούδρας και να στηρίζεται στις διατρήσεις των καθέτων μεταλλικών προφίλ των διαχωριστικών.
- Να είναι κατασκευασμένες από λευκό φλόατ securit γυαλί 10 mm.
- Να έχουν όλες τις εγκοπές ρονταρισμένες (για να έχουν αυξημένη μηχανική αντοχή μέχρι και 20%).
- Να έχουν τις γωνίες ελαφρώς "σπασμένες" για να αποφεύγονται ανεπιθύμητες θραύσεις κατά την τοποθέτηση.
- Να είναι 100% "γωνιασμένες" (με κατεργασία ροντέ, γίνεται σε τετραπλό οριζόντιο τροχιστικό).
- Να είναι απαλλαγμένες από ανεπιθύμητες κυρτώσεις.
- Να περιλαμβάνουν κυλινδρική ή σφαιρική χειρολαβή σατινέ inox στα 100 εκ. μετρημένα από το δάπεδο.

A10. ΓΡΑΦΕΙΑ

Θέση: Στους χώρους των γραφείων. Στο σχέδιο της κάτοψης σημειώνονται με "Ε" σε κύκλο.

Διαστάσεις: μήκος 140 εκ., πλάτος 60 εκ., ύψος 75 εκ. (αποδεκτή απόκλιση: $\pm 0,05$ m)

Τεμάχια: 3

Κατασκευαστικά-ποιοτικά χαρακτηριστικά:

Από μοριοσάνιδα τριών επιστρώσεων E1 με επικάλυψη μελαμίνης πάχους 2,5-3 cm και απόχρωσης που να ταιριάζει με την υπόλοιπη επίπλωση των χώρων.

Κατά μήκος των τελειωμάτων να υπάρχει ειδικό προφίλ PVC για να προστατεύει το γραφείο από κτυπήματα και υγρασία.

Η στήριξη του γραφείου στο δάπεδο να γίνεται με ρεγουλατόρους οριζοντίωσης.

Να υπάρχει δυνατότητα αντικατάστασης φθαρμένων μερών – ανταλλακτικά.

A11. ΣΥΡΤΑΡΟΘΗΚΗ ΤΡΟΧΗΛΑΤΗ 3 ΣΥΡΤΑΡΙΩΝ

Θέση: Στους χώρους των γραφείων. Στο σχέδιο της κάτοψης σημειώνονται με "Σ" σε ορθογώνιο πλαίσιο.

Διαστάσεις: μήκος 42 εκ., βάθος 56 εκ., ύψος 69 εκ. (αποδεκτή απόκλιση: $\pm 0,05$ m)

Τεμάχια: 3

Κατασκευαστικά-ποιοτικά χαρακτηριστικά:

Ανεξάρτητο έπιπλο, τροχήλατο (4 τροχοί), σε απόχρωση που να ταιριάζει με το γραφείο. Να έχει 3 συρτάρια και μολυβοθήκη (εσωτερική εξωτερική) που κυλίνουν αθόρυβα με μηχανισμούς σύγχρονου τύπου και κλειδώνουν με κλειδαριά.

A12. ΕΡΜΑΡΙΟ ΤΡΟΧΗΛΑΤΟ ΦΥΛΑΞΗΣ ΑΡΧΕΙΑΚΟΥ ΥΛΙΚΟΥ

Θέση: Κεντρικά στο χώρο της βιβλιοθήκης Στην κάτοψη σημειώνεται με το γράμμα "Ζ" σε ορθογώνιο πλαίσιο.

Διαστάσεις: 180 εκ. μήκος, 44 εκ. βάθος, 82 εκ. ύψος (αποδεκτή απόκλιση: $\pm 0,05$ m)

Τεμάχια: 1

Κατασκευαστικά-ποιοτικά χαρακτηριστικά:

Ερμάριο με 4 ανοιγόμενα πορτάκια σε μικρή υποχώρηση και κινητό ράφι εσωτερικά. Τροχήλατο έπιπλο. Φέρει κλειδαριά καλής ποιότητας, χωνευτή.

- Θα αποτελείται από τα εξής τμήματα: καπάκι, πλαϊνά, βάση, πλάτη, ράφι κινητό, πόρτες, συνδετικά εξαρτήματα πόμολα και κλειδαριά ασφαλείας. Δίφυλλο και το μπροστινό μέρος θα φέρει πόρτες ίδιου υλικού με αυτό του συνόλου της κατασκευής.
- Τροχήλατο έπιπλο. Στο κάτω μέρος της βάσης βιδώνονται περιστρεφόμενες ρόδες 8-10 εκ. γαλβανιζέ με λευκό teflon στην εξωτερική περίμετρο των τροχών και φρένο.

- Το ελάχιστο πάχος στα πλαϊνά, τη βάση και το καπάκι θα είναι (διπλό) των 20 mm. Στα ράφια, τις πόρτες και την πλάτη 16 mm. Στα πλαϊνά θα υπάρχει διάτρηση ανά 32 mm για τη ρύθμιση του ύψους του ραφιού και για να υπάρχει η δυνατότητα τοποθέτησης επιπλέον ραφιού αν χρειαστεί.
- Λόγω του μεγάλου του μήκους, εσωτερικά, το έπιπλο διαχωρίζεται σε δύο ίσα μέρη από μορισσανίδα 2+2 εκ. μη ορατή στην όψη του επίπλου, επενδυμένη με καπλαμά οξιάς σε όλα τα ορατά τμήματα.
- Θα υπάρχουν δύο στηρίγματα ραφιών ανά πλευρά για κάθε ράφι. Το ράφι και η στήριξή τους θα έχουν αντοχή σε διαρκές φορτίο τουλάχιστον 25 kg ανά ράφι χωρίς να εμφανίζουν σημαντική παραμόρφωση.
- Οι πόρτες θα τοποθετούνται στη θέση τους με μεντεσέδες υψηλής αντοχής στη χρήση, με δυνατότητα ρύθμισης τριών διευθύνσεων: επάνω-κάτω, αριστερά-δεξιά, μέσα-έξω.
- Εσωτερικά και σε όλο το μήκος της αριστερής πόρτας των ερμαριών θα υπάρχει πλαστικό ηχητικό-μπινι για να εξασφαλιστεί τόσο η καθαριότητα του εσωτερικού χώρου των ερμαριών (ελεύθερο σκόνης), όσο και η αθόρυβη λειτουργία των πορτών κατά το άνοιγμα και κλείσιμό τους.
- Όλες οι ορατές επιφάνειες του επίπλου επενδύονται με καπλαμά οξιάς με διάφανο ακρυλικό βερνίκι υψηλής αντοχής. Τα σόκορα του πλαισίου του επίπλου είναι ορατά ως διακοσμητικό στοιχείο όπως τα αντίστοιχα των βιβλιοθηκών. Τα πλαϊνά με τη βάση και το καπάκι συνδέονται με γωνία 45 μοιρών.

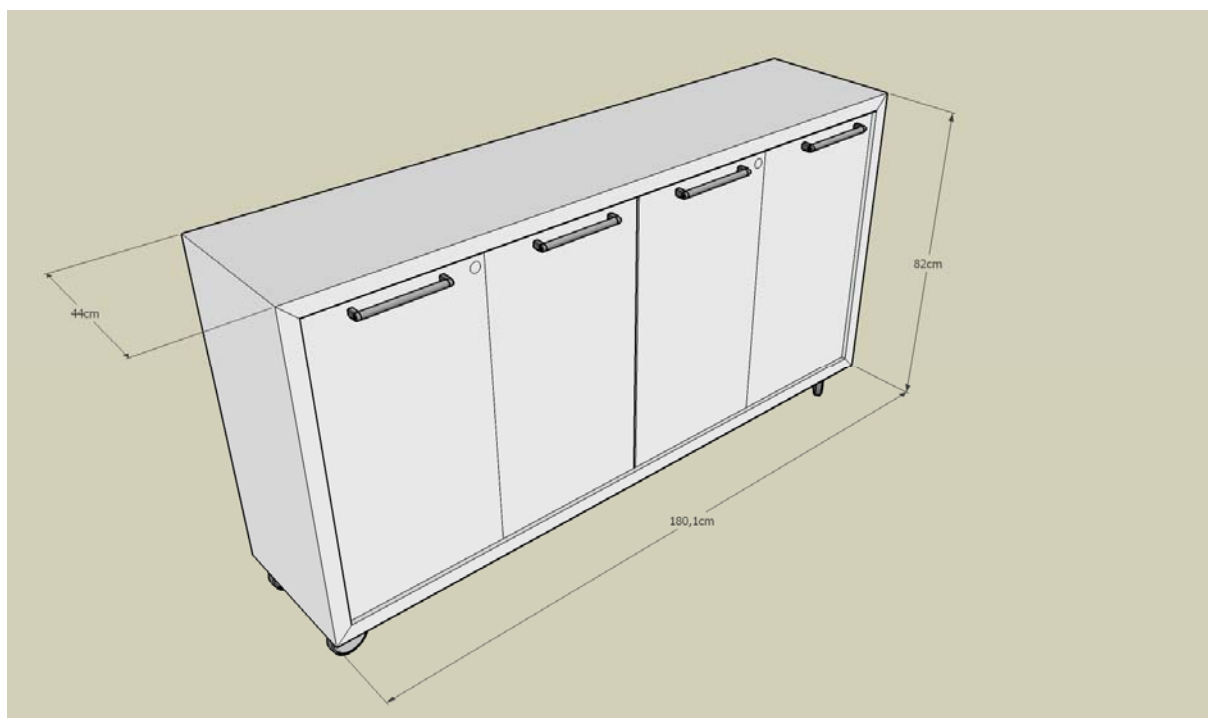



A13. ΚΑΘΙΣΜΑ ΕΡΓΑΣΙΑΣ ΤΡΟΧΗΛΑΤΟ ΜΕ ΜΠΡΑΤΣΑ

Θέση: Στους χώρους των γραφείων της βιβλιοθήκης.

Τεμάχια: 6

Κατασκευαστικά-ποιοτικά χαρακτηριστικά:

Βάση 5ακτινωτή από γυαλισμένο αλουμίνιο με διπλούς κουμπωτούς τροχούς πολυαμιδίου. Αμορτισέρ αεριού για ρύθμιση του ύψους του καθίσματος. Έδρα – πλάτη από φύλλα οξιάς ανατομικά διαμορφωμένα, μαξιλάρια πολυουρεθάνης επενδεδυμένα με ύφασμα ή δερματίνη μεγάλης αντοχής και καλής ποιότητας σε απόχρωση που να ταιριάζει με την επίπλωση. Να διαθέτει μηχανισμό που συγχρονίζει έδρα – πλάτη σε διάφορες θέσεις και δυνατότητα σταθεροποίησης. Η πλάτη να έχει ύψος 60 cm. Τα μπράτσα να είναι από πλαστικό.

A14. ΚΑΘΙΣΜΑ ΕΠΙΣΚΕΠΤΗ

Θέση: Στους χώρους των γραφείων.

Τεμάχια: 3

Κατασκευαστικά-ποιοτικά χαρακτηριστικά:

Ο σκελετός S να είναι από ατσάλινη σωλήνα στρογγυλής διατομής πάχους 26 χιλιοστών. Να είναι βαμμένος με ηλεκτροστατική βαφή πουδρας σε ασημογκρί ή μαύρη απόχρωση ή επιχρωμιωμένος. Να έχει υποστεί κατάλληλη διαμόρφωση για να στηρίζει έδρα και πλάτη και να έχει επικάλυψη πολυουρεθάνης ή πλαστικού στα οριζόντια τμήματα του (μπράτσα). Να στηρίζεται σε πλαστικά πέλματα. Η έδρα διαστάσεων περίπου 45*50 εκ και η πλάτη 25*50 εκ. περίπου να αποτελούνται από φύλλα οξιάς, ανατομικά διαμορφωμένα που

επενδύονται με πολυουρεθάνη και ύφασμα ή δερματίνη μεγάλης αντοχής και καλής ποιότητας, σε απόχρωση που να ταιριάζει με την επίπλωση.

A15. ΣΥΣΤΗΜΑ ΕΣΩΤΕΡΙΚΗΣ ΣΚΙΑΣΗΣ

Θέση: Στους χώρους των γραφείων σε όλο το μήκος του υαλοπετάσματος της βόρειας και ανατολικής πλευράς.

Τετραγωνικά μέτρα: 25

Κατασκευαστικά-ποιοτικά χαρακτηριστικά:

Το σύστημα εσωτερικής σκίασης είναι τύπου Optima ρόλερ με ύφασμα μονόχρωμο διάτρητο 10% με σύνθεση fiberglass 36% - PVC 645, βραδύκαυστο, με μεγάλη αντοχή του χρώματος στο φως, ενιαία εμφάνιση συστήματος, πάνω και κάτω σημεία σύμπτυξης, μεσαία διαπερατότητα στο φως (10-30%), μεσαίο βαθμό θερμομόνωσης και μεγάλη προστασία από την υπεριώδη ακτινοβολία (76-100%).

Το ύφασμα να έχει ανοικτό χρώμα που να ταιριάζει με την επίπλωση και να μην σκοτεινιάζει τους χώρους και να τοποθετηθεί χωρίς τελείωμα.

Ο μηχανισμός να είναι τύπου 320 A με δυνατότητες max πλάτος 2,50 m, max ύψος 3,00 m και max επιφάνεια 6,00 m² και να αποτελείται από:

Μηχανισμό περιστροφής ρόλερ με ειδικές εσοχές για ασφαλή τοποθέτηση στα στηρίγματά του, κατασκευασμένο από λευκό πλαστικό υλικό, με ενσωματωμένο μεταλλικό σπιράλ σταθεροποίησης θέσεως ώστε να εμποδίζει την άστοχη περιστροφή του ρόλερ χωρίς τη χρήση της αλυσίδας.

Στηρίγματα μεταλλικά με δυνατότητα τοποθέτησης σε τοίχο ή οροφή με καπάκια πλαστικά χρώματος λευκού.

Σωλήνα περιτύλιξης του υφάσματος κατασκευασμένο από αλουμίνιο με ειδική εγκοπή για την εισαγωγή της μπανέλας για σταθεροποίηση του υφάσματος.

Κατωκάσι, ως αντίβαρο για να διατηρείται το ύφασμα τεντωμένο, κατασκευασμένο από σωλήνα αλουμινίου με ειδική εγκοπή για την εισαγωγή της μπανέλας.

Μπανέλα σταθεροποίησης υφάσματος κατασκευασμένη από ειδικό σκληρό πλαστικό χρώματος λευκού.

Τάπα αντίβαρου κατασκευασμένες από πλαστικό χρώματος λευκού με χρήση διακοσμητική.

Αλυσίδα τύπου μπίλιας μεταλλική.

Συνδετήρας αλυσίδας μεταλλικός χρώματος ασημί. Ο συνδετήρας εκτός από την ένωση της αλυσίδας χρησιμοποιείται και ως άνω και κάτω στοπ του συστήματος.

A/A	ΕΙΔΟΣ	ΠΟΣΟΤΗΤΑ	ΜΟΝΑΔΑ ΜΕΤΡΗΣΗΣ
A1.	Συρταριέρα-αρχειοθήκη	2	τεμ.
A2.	Τραπέζι εργασίας μελετητών	1	τεμ.
A3.	Βιβλιοθήκη Τύπου Α (σταθερή)	51,60	τ.μ.
A4.	Βιβλιοθήκη Τύπου Β (συρρόμενη)	32,40	τ.μ.
A5.	Βιβλιοθήκη Τύπου Γ (επίτοιχη)	11,82	τ.μ.
A6.	Ανοικτή ραφιέρα γραφείων	5	τεμ.
A7.	Διαχωριστικό χώρου γραφείων συμπαγές	13,30	τ.μ.
A8.	Διαχωριστικό χώρου γραφείων συμπαγές κάτω, διάφανο πάνω	14,74	τ.μ.
A9.	Κρυστάλλινη πόρτα securit	3	τεμ.
A10.	Γραφείο	3	τεμ.
A11.	Συρταροθήκη τροχήλατη 3 συρταριών	3	τεμ.
A12.	Ερμάριο τροχήλατο φύλαξης αρχειακού υλικού	1	τεμ.
A13.	Κάθισμα εργασίας τροχήλατο με μπράτσα	6	τεμ.
A14.	Κάθισμα επισκέπτη	3	τεμ.
A15.	Σύστημα εσωτερικής σκίασης	25	τ.μ.

ΤΕΧΝΙΚΕΣ ΠΡΟΔΙΑΓΡΑΦΕΣ ΟΜΑΔΑΣ Β

ΟΜΑΔΑ Β: Προμήθεια συστήματος ραφιών, ντουλαπών και μηχανήματος ανύψωσης για την βελτίωση των συνθηκών φύλαξης στην αποθήκη

Απαραίτητη, σύμφωνα με τον κώδικα δεοντολογίας Μουσείων, είναι η μέριμνα για τις καλές συνθήκες φύλαξης των μη εκτεθειμένων αντικειμένων. Στην αποθήκη του ΙΜΚ φυλάσσονται αντικείμενα της Βυζαντινής, Ενετικής, Οθωμανικής περιόδου, των νεώτερων Ιστορικών χρόνων καθώς και αντικείμενα λαϊκού πολιτισμού.

Η ανάγκη προμήθειας νέων συστημάτων αποθήκευσης οφείλεται στην αύξηση των προς αποθήκευση αντικειμένων μετά την ολοκλήρωση το 2009 του επανεκθετικού προγράμματος του Ιστορικού Μουσείου Κρήτης.

Η αντικατάσταση των παλαιών συστημάτων αποθήκευσης με σύγχρονο εξοπλισμό είναι ζωτική, επειδή θα επιτρέψει:

- α) την ορθολογική ταξινόμηση των αντικειμένων,
- β) την τήρηση των απαιτούμενων συνθηκών αποθήκευσης τους, ανάλογα με το είδος και την ύλη, ώστε να αποφεύγονται βλάβες, και
- γ) την υλοποίηση της απαιτούμενης εξειδικευμένης προστασίας των αντικειμένων πολιτιστικής κληρονομιάς.

Η αποθήκη του Ιστορικού Μουσείου Κρήτης έχει δύο επίπεδα (υπόγειος και ισόγειος χώρος, ο ισόγειος χώρος χωρίζεται σε εσωτερικό και εξωτερικό). Ο νέος εξοπλισμός αποτελείται από:

- α) συστήματα μεταλλικών ραφιών ενισχυμένου τύπου για βαριά αντικείμενα, για το υπόγειο της αποθήκης στο οποίο φυλάσσονται κυρίως γλυπτά,
- β) συστήματα μεταλλικών ραφιών για ελαφρύτερα αντικείμενα, για τον εσωτερικό και εξωτερικό χώρο του ισόγειου της αποθήκης,
- γ) μεταλλικές ντουλάπες για τη φύλαξη εικόνων και μικρών αντικειμένων,
- δ) μεταλλικές συρταριέρες για τη φύλαξη χαρτών και πινάκων, και
- ε) πτυσσόμενο ανυψωτικό μηχάνημα για την μεταφορά και τοποθέτηση γλυπτών και άλλων αντικειμένων που έχουν μεγάλο βάρος.

ΚΑΤΟΨΗ ΙΣΟΓΕΙΟΥ ΧΩΡΟΥ ΑΠΟΘΗΚΗΣ

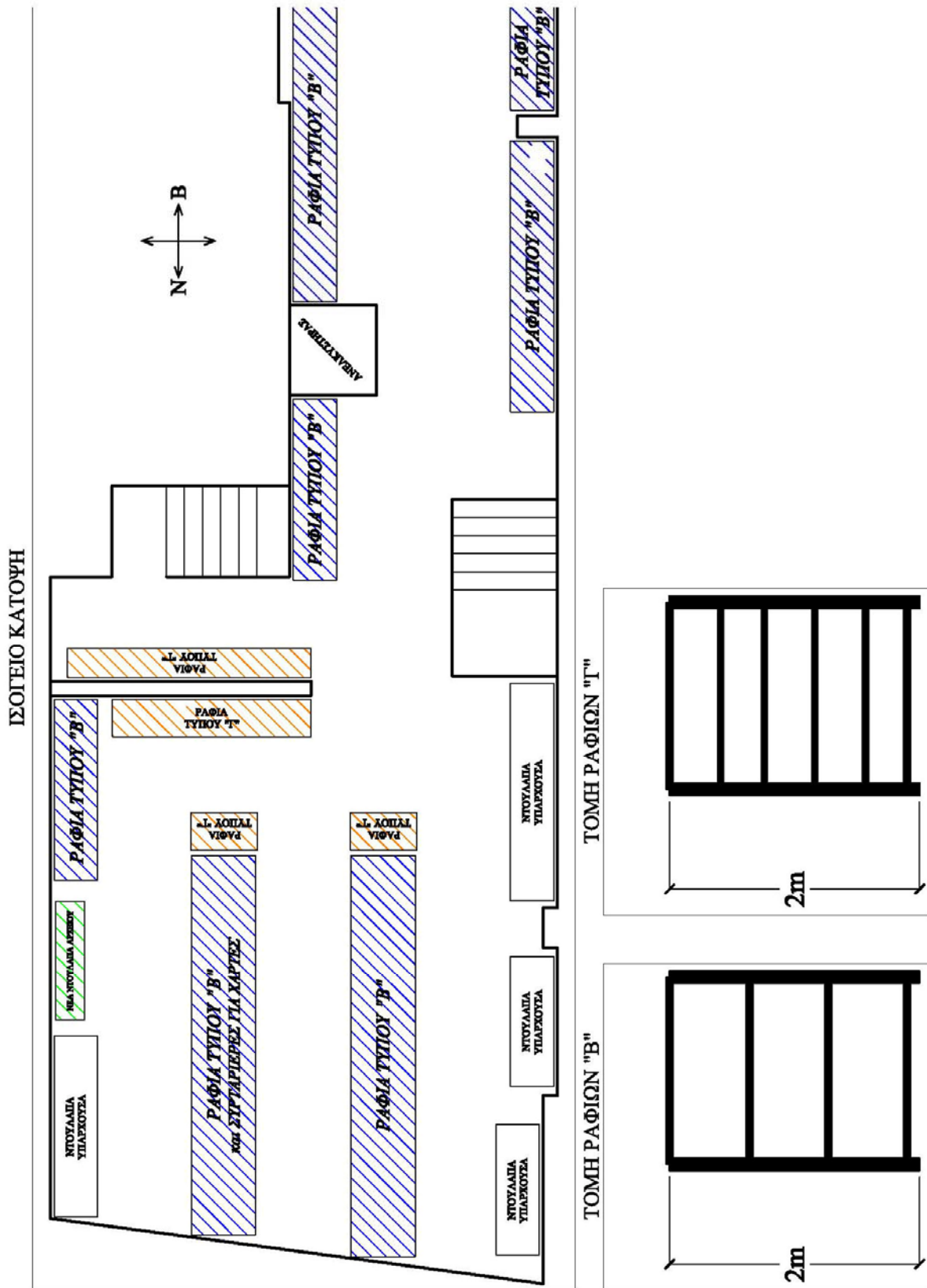

ΚΑΤΟΨΗ ΥΠΟΓΕΙΟΥ ΧΩΡΟΥ ΑΠΟΘΗΚΗΣ

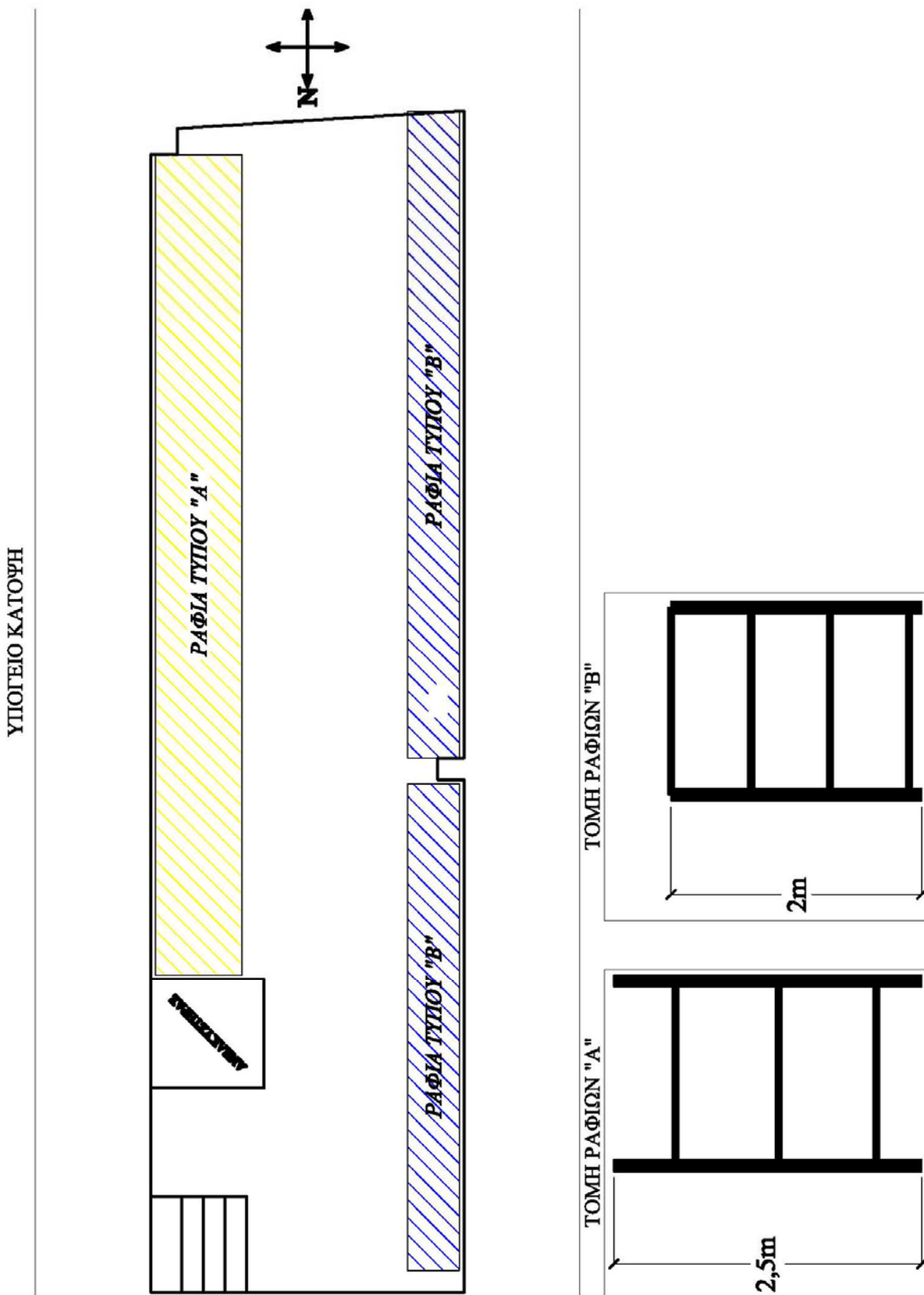

ΤΕΧΝΙΚΕΣ ΠΡΟΔΙΑΓΡΑΦΕΣ

B1. ΡΑΦΙΑ ΤΥΠΟΥ Α (βλ. σχέδιο κάτοψης υπογείου αποθήκης)

Ράφια υπερβαρέως τύπου μεταλλικά με δοκούς αντοχής 1000 κιλών ανά τετραγωνικό μέτρο.

Μήκος 9,5 μ., Ύψος 2,5 μ., Βάθος 1 μ.

Βαφή: ΚΑΤΑΦΟΡΕΣΗ

Με 3 επίπεδα καθ' ύψος αποσπώμενα – διαιρούμενα χωρίς ηλεκτροσυγκολλήσεις.

Συνολική επιφάνεια εμβαδού ραφιών 28,5 τετραγωνικά μέτρα.

B2. ΡΑΦΙΑ ΤΥΠΟΥ Β (βλ. σχέδιο κάτοψης υπογείου και ισογείου αποθήκης)

Ράφια βαρέως τύπου μεταλλικά μεγάλων ανοιγμάτων με δοκούς αντοχής 800 κιλών ανά τετραγωνικό μέτρο.

Μήκος 38 μ., Ύψος 2 μ., Βάθος 0,9 μ.

Βαφή: ΚΑΤΑΦΟΡΕΣΗ

Με 4 επίπεδα καθ' ύψος αποσπώμενα – διαιρούμενα χωρίς ηλεκτροσυγκολλήσεις, οι δοκοί θα φέρουν ειδική «πατούρα» που θα εγκλωβίζει τις επιφάνειες.

Συνολική επιφάνεια 105 τετραγωνικά μέτρα.

B3. ΡΑΦΙΑ ΤΥΠΟΥ Γ (βλ. σχέδιο κάτοψης ισογείου αποθήκης)

Ράφια ενισχυμένα μεταλλικά μικρών ανοιγμάτων με δοκούς αντοχής 400 κιλών ανά τετραγωνικό μέτρο.

Μήκος 8 μ., Ύψος 2 μ., Βάθος 0,5 μ.

Βαφή: ΚΑΤΑΦΟΡΕΣΗ

Με 6 επίπεδα καθ' ύψος αποσπώμενα – διαιρούμενα χωρίς ηλεκτροσυγκολλήσεις, οι δοκοί θα φέρουν ειδική «πατούρα» που θα εγκλωβίζει τις επιφάνειες.

Συνολική επιφάνεια 25 τετραγωνικά μέτρα.

B4. ΜΕΤΑΛΛΙΚΕΣ ΝΤΟΥΛΑΠΕΣ (βλ. σχέδιο κάτοψης ισογείου αποθήκης)

Μεταλλικές ντουλάπες αρχείου με ράφια. 2 τεμάχια

Μήκος 0,8 μ., Ύψος 1,8 μ., Βάθος 0,4 μ.

Βαφή: ΗΛΕΚΤΡΟΣΤΑΤΙΚΗ

5 επίπεδα αποσπώμενα στην κάθε μία.

2 πόρτες με κλειδαριά.

B5. ΜΕΤΑΛΛΙΚΕΣ ΣΥΡΤΑΡΙΕΡΕΣ (βλ. σχέδιο κάτοψης ισογείου αποθήκης)

Μεταλλικές συρταριέρες με κλειδαριά για χάρτες και αρχιτεκτονικά σχέδια. 2 τεμάχια
Μήκος 1,4 μ. Ύψος 0,58 μ., Βάθος 0,95 μ.

Βαφή: ΗΛΕΚΤΡΟΣΤΑΤΙΚΗ

6 συρτάρια η κάθε μία

B6. ΓΕΡΑΝΑΚΙ ΥΔΡΑΥΛΙΚΟ ΠΤΥΣΣΟΜΕΝΟ

Ανυψωτικό μηχάνημα γερανάκι υδραυλικό πτυσσόμενο για βάρος 2000 κιλών. 1 τεμάχιο
Ενδεικτικές διαστάσεις: μήκος 2 μ., ύψος 1,70 μ.

Με αντλίες διπλής ενέργειας για γρήγορη ανύψωση φορτίου.

3 θέσεων ανύψωσης: 1^η 2000 κιλών, 2^η 1700 κιλών, 3^η 1500 κιλών

Εύκολο στην αποθήκευσή του.

A/A	ΕΙΔΟΣ	ΠΟΣΟΤΗΤΑ	ΜΟΝΑΔΑ ΜΕΤΡΗΣΗΣ
B1.	ΡΑΦΙΑ ΤΥΠΟΥ Α	28,5	τ.μ.
B2.	ΡΑΦΙΑ ΤΥΠΟΥ Β	105	τ.μ.
B3.	ΡΑΦΙΑ ΤΥΠΟΥ Γ	25	τ.μ.
B4.	Μεταλλική ντουλάπα	2	τεμ.
B5.	Μεταλλική συρταριέρα	2	τεμ.
B6.	Γερανάκι υδραυλικό πτυσσόμενο	1	τεμ.

ΤΕΧΝΙΚΕΣ ΠΡΟΔΙΑΓΡΑΦΕΣ ΟΜΑΔΑΣ Γ**ΟΜΑΔΑ Γ. Προμήθεια σκιάστρων στην νότια αυλή του Μουσείου**

Το Ιστορικό Μουσείο Κρήτης στεγάζεται σε νεοκλασικό διατηρητέο οίκημα (Οίκος Ανδρέου και Μαρίας Καλοκαιρινού, 1903) ιδιαίτερης αρχιτεκτονικής αξίας στο οποίο προστέθηκε μία σύγχρονη πτέρυγα. Στη νότια αυλή του κτιρίου βρίσκεται η είσοδος του νεοκλασικού και μία μικρή υπαίθρια έκθεση.

Για να δημιουργηθεί χώρος ξεκούρασης για τους επισκέπτες είναι αναγκαία η κάλυψη με σκιάστρα, 50 τ.μ. της νότιας αυλής.

ΤΕΧΝΙΚΑ ΧΑΡΑΚΤΗΡΙΣΤΙΚΑ

Ομπρέλα εξωτερικού χώρου με βάση στήριξης.

Διαστάσεις: 5 x 5 μ. (τετράγωνο σχήμα)

Σκελετός κατασκευασμένος από αλουμίνιο και βαμμένος ηλεκτροστατικά με πολυεστερική πούδρα. Ο κεντρικός στύλος να είναι ενισχυμένος με ξύλο ή μέταλλο καλυμμένο με προφίλ αλουμινίου. Χρώμα σκελετού: λευκός.

Να ανοίγει και να κλείνει με τη βοήθεια μανιβέλας και το όλο σύστημα κίνησης να μην χρειάζεται συντήρηση.

Το ύφασμα της ομπρέλας να είναι αδιάβροχο και βραδύκαυστο, να αντέχει σε υψηλές θερμοκρασίες και να μπλοκάρει την ηλιακή ακτινοβολία, να καθαρίζει εύκολα, να είναι χαμηλού βάρους, υψηλής αντοχής και ελαστικότητας. Χρώμα υφάσματος: μπεζ.

Να διαθέτει την κατάλληλη πιστοποίηση ότι ανοικτή αντέχει με ασφάλεια σε ανέμους μέχρι και 60 χμλ / ώρα (7 Beaufort)

Η βάση στήριξης της ομπρέλας να αποτελείται από μεταλλικό ανοξείδωτο σκελετό μέσα στον οποίο τοποθετούνται τσιμεντένιες πλάκες ή να είναι ανάλογου τύπου.

A/A	ΕΙΔΟΣ	ΠΟΣΟΤΗΤΑ	ΜΟΝΑΔΑ ΜΕΤΡΗΣΗΣ
Γ1	Ομπρέλα εξωτερικού χώρου με βάση στήριξης	2	τεμ.

ΠΡΟΫΠΟΛΟΓΙΣΜΟΣ ΟΜΑΔΩΝ Α, Β, Γ

ΟΜΑΔΑ	ΠΕΡΙΓΡΑΦΗ	ΠΡΟΫΠΟΛΟΓΙΣΜΟΣ ΧΩΡΙΣ ΦΠΑ 23%	ΠΡΟΫΠΟΛΟΓΙΣΜΟΣ ΜΕ ΦΠΑ 23%
A	Προμήθεια συστήματος ραφιών, επίπλων και σκίαστρων για τη λειτουργική αναβάθμιση της βιβλιοθήκης	55.280,00 €	67.994,40 €
B	Προμήθεια συστήματος ραφιών, ντουλαπών και μηχανήματος ανύψωσης για την βελτίωση των συνθηκών φύλαξης στην αποθήκη	12.311,10 €	15.142,65 €
Γ	Προμήθεια σκίαστρων στην νότια αυλή του Μουσείου	6.000,00 €	7.380,00 €
	ΣΥΝΟΛΟ:	73.591,10 €	90.517,05 €

**ΠΑΡΑΡΤΗΜΑ 2.
ΠΙΝΑΚΕΣ ΟΙΚΟΝΟΜΙΚΗΣ ΠΡΟΣΦΟΡΑΣ (ΠΟΠ)****Πίνακας ΠΟΠ 1: ΟΜΑΔΑ Α**

Α/Α	ΕΙΔΟΣ	ΠΟΣΟΤΗΤΑ	ΜΟΝΑΔΑ ΜΕΤΡΗΣΗΣ	Κόστος Μονάδος	Σύνολο	Σύνολο με ΦΠΑ

Πίνακας ΠΟΠ 2: ΟΜΑΔΑ Β

Α/Α	ΕΙΔΟΣ	ΠΟΣΟΤΗΤΑ	ΜΟΝΑΔΑ ΜΕΤΡΗΣΗΣ	Κόστος Μονάδος	Σύνολο	Σύνολο με ΦΠΑ

Πίνακας ΠΟΠ 3: ΟΜΑΔΑ Γ

Α/Α	ΕΙΔΟΣ	ΠΟΣΟΤΗΤΑ	ΜΟΝΑΔΑ ΜΕΤΡΗΣΗΣ	Κόστος Μονάδος	Σύνολο	Σύνολο με ΦΠΑ

ΠΑΡΑΡΤΗΜΑ 3: ΥΠΟΔΕΙΓΜΑΤΑ ΕΓΓΥΗΤΙΚΩΝ ΕΠΙΣΤΟΛΩΝ

ΕΓΓΥΗΤΙΚΗ ΕΠΙΣΤΟΛΗ ΣΥΜΜΕΤΟΧΗΣ

ΕΚΔΟΤΗΣ

Ημερομηνία έκδοσης

Προς:

ΕΤΑΙΡΙΑ ΚΡΗΤΙΚΩΝ ΙΣΤΟΡΙΚΩΝ ΜΕΛΕΤΩΝ

ΛΥΣΙΜΑΧΟΥ ΚΑΛΟΚΑΙΡΙΝΟΥ 7

712 02 ΗΡΑΚΛΕΙΟ ΚΡΗΤΗΣ

Εγγυητική επιστολή μας υπ' αριθμ. για ευρώ

Με την παρούσα εγγυόμαστε, ανέκκλητα και ανεπιφύλακτα παραιτούμενοι του δικαιώματος της διαιρέσεως και διζήσεως, υπέρ

{Σε περίπτωση μεμονωμένης εταιρείας: της Εταιρείας οδός αριθμός ΤΚ

{ή σε περίπτωση Ένωσης ή Κοινοπραξίας: των Εταιρειών

α) οδός αριθμός ΤΚ

β) οδός αριθμός ΤΚ

γ) οδός αριθμός ΤΚ

μελών της Ένωσης ή Κοινοπραξίας, ατομικά για κάθε μια από αυτές και ως αλληλέγγυα και εις ολόκληρο υπόχρεων μεταξύ τους εκ της ιδιότητάς τους ως μελών της Ένωσης ή Κοινοπραξίας,} και μέχρι του ποσού των ευρώ, για τη συμμετοχή στο διενεργούμενο διαγωνισμό της για εκτέλεση του υποέργου συνολικής αξίας, σύμφωνα με τη με αριθμό..... Διακήρυξή σας.

Η παρούσα εγγύηση καλύπτει καθ' όλο το χρόνο ισχύος της μόνο τις από τη συμμετοχή στον ανωτέρω διαγωνισμό απορρέουσες υποχρεώσεις

{Σε περίπτωση μεμονωμένης εταιρείας: της εν λόγω Εταιρείας.}

{ή σε περίπτωση Ένωσης ή Κοινοπραξίας: των Εταιρειών της Ένωσης ή Κοινοπραξίας ατομικά για κάθε μια από αυτές και ως αλληλέγγυα και εις ολόκληρο υπόχρεων μεταξύ τους εκ της ιδιότητάς τους ως μελών της Ένωσης ή Κοινοπραξίας.}

Το ανωτέρω ποσό της εγγύησης τηρείται στη διάθεσή σας, το οποίο και υποχρεούμαστε να σας καταβάλουμε ολικά ή μερικά χωρίς καμία από μέρους μας αντίρρηση ή ένσταση και χωρίς να ερευνηθεί το βάσιμο ή μη της απαίτησής σας, μέσα σε τρεις (3) ημέρες από την έγγραφη ειδοποίησή σας.

Η παρούσα ισχύει μέχρι και την

(Σημείωση προς την Τράπεζα: ο χρόνος ισχύος πρέπει να είναι μεγαλύτερος τουλάχιστον κατά ένα (1) μήνα του χρόνου ισχύος της προσφοράς).

Αποδεχόμαστε να παρατείνουμε την ισχύ της εγγύησης, ύστερα από απλό έγγραφο της Υπηρεσίας σας, με την προϋπόθεση ότι το σχετικό αίτημα σας θα μας υποβληθεί πριν από την ημερομηνία λήξης της.

Σε περίπτωση κατάπτωσης της εγγύησης, το ποσό της κατάπτωσης υπόκειται στο εκάστοτε ισχύον πάγιο τέλος χαρτοσήμου.

(Εξουσιοδοτημένη υπογραφή)

ΕΓΓΥΗΤΙΚΗ ΕΠΙΣΤΟΛΗ ΚΑΛΗΣ ΕΚΤΕΛΕΣΗΣ ΣΥΜΒΑΣΗΣ

ΕΚΔΟΤΗΣ

Ημερομηνία έκδοσης

Προς:

ΕΤΑΙΡΙΑ ΚΡΗΤΙΚΩΝ ΙΣΤΟΡΙΚΩΝ ΜΕΛΕΤΩΝ
ΛΥΣΙΜΑΧΟΥ ΚΑΛΟΚΑΙΡΙΝΟΥ 7
712 02 ΗΡΑΚΛΕΙΟ ΚΡΗΤΗΣ

Εγγυητική επιστολή μας υπ' αριθμ. για ευρώ

Με την παρούσα εγγυόμαστε, ανέκκλητα και ανεπιφύλακτα παραιτούμενοι του δικαιώματος της διαιρέσεως και διζήσεως, υπέρ

{Σε περίπτωση μεμονωμένης εταιρείας: της Εταιρείας οδός αριθμός ΤΚ

{ή σε περίπτωση Ένωσης ή Κοινοπραξίας: των Εταιρειών

α) οδός αριθμός ΤΚ

β) οδός αριθμός ΤΚ

γ) οδός αριθμός ΤΚ

μελών της Ένωσης ή Κοινοπραξίας, ατομικά για κάθε μία από αυτές και ως αλληλέγγυα και εις ολόκληρο υπόχρεων μεταξύ τους εκ της ιδιότητάς τους ως μελών της Ένωσης ή Κοινοπραξίας}, και μέχρι του ποσού των ευρώ, για την καλή εκτέλεση της σύμβασης με αριθμό που αφορά στο διαγωνισμό της με αντικείμενο συνολικής αξίας, σύμφωνα με τη με αριθμό..... Διακήρυξή σας.

Το ανωτέρω ποσό της εγγύησης τηρείται στη διάθεσή σας, το οποίο και υποχρεούμαστε να σας καταβάλουμε ολικά ή μερικά χωρίς καμία από μέρους μας αντίρρηση ή ένσταση και χωρίς να ερευνηθεί το βάσιμο ή μη της απαίτησής σας, μέσα σε τρεις (3) ημέρες από την έγγραφη ειδοποίησή σας.

Η παρούσα ισχύει μέχρις ότου αυτή μας επιστραφεί ή μέχρις ότου λάβουμε έγγραφη δήλωσή σας ότι μπορούμε να θεωρήσουμε την Τράπεζά μας απαλλαγμένη από κάθε σχετική υποχρέωση.

Σε περίπτωση κατάπτωσης της εγγύησης, το ποσό της κατάπτωσης υπόκειται στο εκάστοτε ισχύον πάγιο τέλος χαρτοσήμου.

(Εξουσιοδοτημένη υπογραφή)

ΕΓΓΥΗΤΙΚΗ ΕΠΙΣΤΟΛΗ ΚΑΛΗΣ ΛΕΙΤΟΥΡΓΙΑΣ

ΕΚΔΟΤΗΣ

Ημερομηνία έκδοσης

Προς:

ΕΤΑΙΡΙΑ ΚΡΗΤΙΚΩΝ ΙΣΤΟΡΙΚΩΝ ΜΕΛΕΤΩΝ

ΛΥΣΙΜΑΧΟΥ ΚΑΛΟΚΑΙΡΙΝΟΥ 7

712 02 ΗΡΑΚΛΕΙΟ ΚΡΗΤΗΣ

Εγγυητική επιστολή μας υπ' αριθμ. για ευρώ

Με την παρούσα εγγυόμαστε, ανέκκλητα και ανεπιφύλακτα παραιτούμενοι του δικαιώματος της διαιρέσεως και διζήσεως, υπέρ

{Σε περίπτωση μεμονωμένης εταιρείας: της Εταιρείας οδός αριθμός ΤΚ

{ή σε περίπτωση Ένωσης ή Κοινοπραξίας: των Εταιρειών

α) οδός αριθμός ΤΚ

β) οδός αριθμός ΤΚ

γ) οδός αριθμός ΤΚ

μελών της Ένωσης ή Κοινοπραξίας, ατομικά για κάθε μία από αυτές και ως αλληλέγγυα και εις ολόκληρο υπόχρεων μεταξύ τους εκ της ιδιότητάς τους ως μελών της Ένωσης ή Κοινοπραξίας}, και μέχρι του ποσού των ευρώ, για την καλή λειτουργία του αντικειμένου της σύμβασης με αριθμό που αφορά συνολικής αξίας σύμφωνα με τη με αριθμό Διακήρυξή σας.

Το ανωτέρω ποσό της εγγύησης τηρείται στη διάθεσή σας, το οποίο και υποχρεούμαστε να σας καταβάλουμε ολικά ή μερικά χωρίς καμία από μέρους μας αντίρρηση ή ένσταση και χωρίς να ερευνηθεί το βάσιμο ή μη της απαίτησής σας, μέσα σε τρεις (3) ημέρες από την έγγραφη ειδοποίησή σας.

Η παρούσα ισχύει μέχρις ότου αυτή μας επιστραφεί ή μέχρις ότου λάβουμε έγγραφη δήλωσή σας ότι μπορούμε να θεωρήσουμε την Τράπεζά μας απαλλαγμένη από κάθε σχετική υποχρέωση.

Σε περίπτωση κατάπτωσης της εγγύησης, το ποσό της κατάπτωσης υπόκειται στο εκάστοτε ισχύον πάγιο τέλος χαρτοσήμου.

(Εξουσιοδοτημένη υπογραφή)

ΠΑΡΑΡΤΗΜΑ 4: ΣΧΕΔΙΟ ΣΥΜΒΑΣΗΣ



**ΕΤΑΙΡΙΑ ΚΡΗΤΙΚΩΝ
ΙΣΤΟΡΙΚΩΝ ΜΕΛΕΤΩΝ**

ΕΡΓΟ:	«Ανάπτυξη Πολιτιστικών Υποδομών για το Ιστορικό Μουσείο Κρήτης»
ΥΠΟΕΡΓΟ 2:	«Αναβάθμιση συστήματος κλιματισμού και συστήματος ασφαλείας ΙΜΚ»
ΧΡΗΜΑΤΟΔΟΤΗΣΗ:	ΕΠ Κρήτης και Νήσων Αιγαίου 2007-2013 / ΚΩΔ: 2011ΕΠ00280022 της ΣΑΕΠ 0028/ ΤΟ ΠΑΡΟΝ ΕΡΓΟ ΣΥΓΧΡΗΜΑΤΟΔΟΤΕΙΤΑΙ ΣΕ ΠΟΣΟΣΤΟ 80% ΑΠΟ ΤΟ ΕΥΡΩΠΑΪΚΟ ΤΑΜΕΙΟ ΠΕΡΙΦΕΡΕΙΑΚΗΣ ΑΝΑΠΤΥΞΗΣ ΚΑΙ ΚΑΤΑ 20% ΑΠΟ ΕΘΝΙΚΟΥΣ ΠΟΡΟΥΣ

ΣΥΜΒΑΣΗ

Στο Ηράκλειο σήμερα την/..../2011, ημέρα,

μεταξύ αφενός

- της **Εταιρίας Κρητικών Ιστορικών Μελετών (EKIM)**, που εδρεύει στο Ηράκλειο (Επιστημονικό Σωματείο, Λυσιμάχου Καλοκαιρινού 7, 71202 Ηράκλειο, ΑΦΜ 090042190, Α' ΔΥΟ Ηρακλείου) και εκπροσωπείται νόμιμα από τον κ. Αλέξη Καλοκαιρινό, Πρόεδρο του Διοικητικού Συμβουλίου της

η οποία στο εξής θα αναφέρεται στην παρούσα σύμβαση ως «η Αναθέτουσα Αρχή»

και αφετέρου

- της εταιρείας με την επωνυμία που εδρεύει στ...
..... εκπροσωπείται νόμιμα από τ..

και στο εξής θα αναφέρεται στην παρούσα σύμβαση ως «ο Ανάδοχος»,

συνομολογήθηκαν και συμφωνήθηκαν τα ακόλουθα:

Σε συνέχεια του διεθνή ανοικτού διαγωνισμού που προκηρύχθηκε από την Αναθέτουσα Αρχή με την απόφαση προκήρυξης («η Προκήρυξη») και κατακυρώθηκε στον Ανάδοχο με την απόφαση κατακύρωσης («η Κατακύρωση») η οποία κοινοποιήθηκε στον Ανάδοχο την, ο Ανάδοχος αναλαμβάνει την υλοποίηση του Υποέργου 1 «Προμήθεια εξοπλισμού επίπλωσης του ΙΜΚ» - **Ομάδα Α, Β, Γ** του έργου «Ανάπτυξη Πολιτιστικών Υποδομών για το Ιστορικό Μουσείο Κρήτης» του ΕΠ Κρήτης και Νήσων Αιγαίου 2007-2013, σύμφωνα με τους όρους και τις προϋποθέσεις της Σύμβασης.

Άρθρο 1. ΟΡΙΣΜΟΙ

Στη Σύμβαση, οι ακόλουθοι όροι έχουν την έννοια που τους αποδίδεται αντίστοιχα στο παρόν άρθρο:

Διοικητική εντολή: οιαδήποτε οδηγία ή εντολή δίδεται γραπτώς από την Αναθέτουσα Αρχή στον Ανάδοχο σχετικά με την υλοποίηση του Υποέργου.

Έγγραφο: κάθε χειρόγραφο, δακτυλογραφημένη ή έντυπη ειδοποίηση, εντολή ή οδηγία ή πιστοποιητικό που εκδίδεται βάσει της Σύμβασης, συμπεριλαμβανομένων των τηλετυπιών, των τηλεγραφημάτων και των τηλεομοιοτυπιών.

Υποέργο: Το υποέργο όπως αυτό περιγράφεται αναλυτικά στην Προκήρυξη.

Ημερομηνία έναρξης ισχύος της σύμβασης: Η ημερομηνία υπογραφής της Σύμβασης.

Ημέρα: η ημερολογιακή ημέρα.

Παραδοτέα: Όλα τα ενδιάμεσα ή τελικά προϊόντα και υπηρεσίες που ο Ανάδοχος θα παραδώσει ή οφείλει να παραδώσει στην Αναθέτουσα Αρχή σύμφωνα με τη Σύμβαση.

Περίοδος εγγύησης: το χρονικό διάστημα που καθορίζεται στη Σύμβαση και ξεκινά από την επομένη της ημερομηνίας οριστικής παραλαβής του Υποέργου.

Προθεσμίες: τα αναφερόμενα στη Σύμβαση χρονικά διαστήματα σε ημέρες, που αρχίζουν να υπολογίζονται από την επομένη της πράξης, ενέργειας ή γεγονότος που ορίζεται στη Σύμβαση ως αφετηρία. Όταν η τελευταία ημέρα του χρονικού διαστήματος συμπίπτει με μη εργάσιμη ημέρα, η προθεσμία λήγει στο τέλος της πρώτης εργάσιμης ημέρας μετά την τελευταία ημέρα του χρονικού διαστήματος.

Προσφορά: η προσφορά του Αναδόχου προς την Αναθέτουσα Αρχή.

Σύμβαση: η παρούσα συμφωνία με τα παραρτήματά της που συνάπτουν και υπογράφουν τα συμβαλλόμενα μέρη για την εκτέλεση του υποέργου, όπως είναι δυνατό να τροποποιηθεί ή συμπληρωθεί.

Συμβατικό τίμημα: το συνολικό συμβατικό αντάλλαγμα για την υλοποίηση του Υποέργου.

Άρθρο 2. ΑΝΤΙΚΕΙΜΕΝΟ ΤΟΥ ΥΠΟΕΡΓΟΥ

Το παρόν **Υποέργο 1 «Προμήθεια εξοπλισμού επίπλωσης του ΙΜΚ»** αφορά στην προμήθεια εξοπλισμού επίπλωσης του Ιστορικού Μουσείου Κρήτης, που στοχεύουν στην αναβάθμιση των υποδομών εξοπλισμού του Μουσείου και την ορθότερη οργάνωση του περιεχομένου του.

Αντικείμενο της παρούσας σύμβασης είναι η προμήθεια και εγκατάσταση των ειδών της Ομάδας Α / Β / Γ τα οποία περιγράφονται αναλυτικά στην προσφορά του Αναδόχου που αποτελεί αναπόσπαστο μέρος της Σύμβασης αυτής.

Ομάδα Α: Προμήθεια συστήματος ραφιών, επίπλων και σκίαστρων για τη λειτουργική αναβάθμιση της βιβλιοθήκης.

Ομάδα Β: Προμήθεια συστήματος ραφιών, ντουλαπών και μηχανήματος ανύψωσης για την βελτίωση των συνθηκών φύλαξης στην αποθήκη.

Ομάδα Γ: Προμήθεια σκίαστρων στην νότια αυλή του Μουσείου.

Άρθρο 3. ΓΛΩΣΣΑ ΤΗΣ ΣΥΜΒΑΣΗΣ

Κάθε επικοινωνία μεταξύ του Αναδόχου και της Αναθέτουσας Αρχής γίνεται στην Ελληνική γλώσσα.

Άρθρο 4. ΙΕΡΑΡΧΗΣΗ ΣΥΜΒΑΤΙΚΩΝ ΤΕΥΧΩΝ

Η Σύμβαση περιλαμβάνει το σύνολο των συμφωνηθέντων μεταξύ των συμβαλλομένων μερών για την υλοποίηση του Υποέργου και κατισχύει κάθε άλλου εγγράφου στο οποίο στηρίζεται, όπως προσφορά, διακήρυξη, απόφαση κατακύρωσης ή ανάθεσης, εκτός καταδήλων σφαλμάτων ή παραδρομών.

Συμπληρωματικά εφαρμόζονται τα προβλεπόμενα στην Απόφαση Κατακύρωσης του Υποέργου στον Ανάδοχο, την Προσφορά του Αναδόχου και στο τεύχος της Προκήρυξης.

Άρθρο 5. ΕΓΓΡΑΦΗ ΕΠΙΚΟΙΝΩΝΙΑ

Η έγγραφη επικοινωνία μεταξύ της Αναθέτουσας Αρχής και του Αναδόχου (έγγραφα, διοικητικές εντολές) πραγματοποιείται ηλεκτρονικά, ταχυδρομικά, τηλεγραφικά, τηλετυπικά ή τηλεομοιοτυπικά ή και ιδιοχειρώς, ως ακολούθως:

Για την Αναθέτουσα Αρχή: ΕΤΑΙΡΙΑ ΚΡΗΤΙΚΩΝ ΙΣΤΟΡΙΚΩΝ ΜΕΛΕΤΩΝ

Διεύθυνση: Λυσιμάχου Καλοκαιρινού 7, 712 02 ΗΡΑΚΛΕΙΟ

Τηλ.: 2810-288708, 283219, Fax: 2810-283754, Email: info@historical-museum.gr

Για τον Ανάδοχο:

Διεύθυνση:,

Τηλ.:, Fax:, Email:

Σε κάθε περίπτωση, ο αποστολέας λαμβάνει κάθε αναγκαίο μέτρο για να εξασφαλίσει την παραλαβή του Εγγράφου και την απόδειξη της.

Όποτε στη Σύμβαση γίνεται λόγος για ειδοποίηση, κοινοποίηση, συμφωνία, έγκριση, βεβαίωση, πιστοποίηση ή απόφαση, και εφόσον δεν προβλέπεται άλλως, η εν λόγω ειδοποίηση, κοινοποίηση, συμφωνία, έγκριση, πιστοποίηση, βεβαίωση ή απόφαση θα είναι γραπτή.

Άρθρο 6. ΕΜΠΙΣΤΕΥΤΙΚΟΤΗΤΑ

Καθ' όλη τη διάρκεια της Σύμβασης αλλά και μετά τη λήξη ή λύση αυτής, ο Ανάδοχος θα αναλάβει την υποχρέωση να τηρήσει εμπιστευτικές και να μη γνωστοποιήσει σε οποιοδήποτε τρίτο, οποιαδήποτε έγγραφα ή πληροφορίες που θα περιέλθουν σε γνώση του κατά την εκπλήρωση των υποχρεώσεων του. Επίσης θα αναλάβει την υποχρέωση να μη γνωστοποιήσει μέρος ή το σύνολο του Υποέργου που θα εκτελέσει χωρίς την προηγούμενη έγγραφη έγκριση της Αναθέτουσας Αρχής.

Ειδικότερα:

Όλα τα πληροφοριακά στοιχεία (γραπτά και προφορικά) που θα περιέλθουν στην αντίληψη του Αναδόχου κατά την υλοποίηση του Υποέργου αυτού θεωρούνται εμπιστευτικά και δεν επιτρέπεται να γνωστοποιηθούν ή δημοσιοποιηθούν. Ο Ανάδοχος οφείλει να κρατά μυστική κάθε πληροφορία που περιέρχεται στην αντίληψή του κατά την εκτέλεση του παρόντος Υποέργου και δεν αποκαλύπτει τέτοιες πληροφορίες σε τρίτα πρόσωπα, ενώ ο Ανάδοχος επιβάλλει την υποχρέωση αυτή στους με οποιονδήποτε τρόπο συνδεόμενους με αυτόν για την εκτέλεση του παρόντος Υποέργου.

Ο Ανάδοχος μπορεί να αποκαλύπτει εμπιστευτικές πληροφορίες σε όσους υπαλλήλους ασχολούνται άμεσα με την εκτέλεση του παρόντος Υποέργου και διασφαλίζει ότι οι

υπάλληλοι αυτοί είναι σε πλήρη γνώση και συμφωνούν με τις υποχρεώσεις εμπιστευτικότητας και εχεμύθειας.

Σε κάθε περίπτωση απαγορεύεται η χρήση ή εκμετάλλευση των πληροφοριών οι οποίες θα περιέλθουν σε γνώση του Αναδόχου καθ' οιονδήποτε τρόπο, στα πλαίσια εκτέλεσης του παρόντος Υποέργου, οι οποίες είναι εμπιστευτικές για σκοπούς διαφορετικούς από την εκτέλεση του Υποέργου αυτού. Ως εμπιστευτικές πληροφορίες και στοιχεία νοούνται όσα δεν είναι γνωστά σε τρίτους, ακόμα και αν δεν έχουν χαρακτηριστεί ως τέτοια.

Ο Ανάδοχος αναλαμβάνει την υποχρέωση να διασφαλίζει τη διαφύλαξη όλων των πληροφοριακών στοιχείων στους κοινούς χώρους συνεργασίας και στους ανθρώπους που ασχολούνται με το Υποέργο, αποκλειόμενης της διαφυγής, διαρροής ή μεταφοράς σε άλλα άτομα, χώρους ή εταιρείες. Ο Ανάδοχος υποχρεούται να ενημερώνει την Αναθέτουσα Αρχή για τα μέτρα που παίρνει προς την κατεύθυνση αυτή.

Σε περίπτωση που υπάρξει διαρροή πληροφοριών, η οποία αποδεδειγμένα οφείλεται στον ανάδοχο, η Αναθέτουσα Αρχή διατηρεί το δικαίωμα να κάνει χρήση των διατάξεων "περί πνευματικής ιδιοκτησίας" και να αξιώσει αποζημίωση για όλες τις άμεσες και έμμεσες, θετικές ή και αποθετικές ζημιές που θα έχει κατά περίπτωση υποστεί καθώς επίσης και να προβεί στη λύση της Σύμβασης με υπαιτιότητα του Αναδόχου, κηρύσσοντας τον έκπτωτο.

Άρθρο 7. ΥΠΟΚΑΤΑΣΤΑΣΗ ΑΝΑΔΟΧΟΥ

Η Αναθέτουσα Αρχή δύναται να εγκρίνει αίτημα του Αναδόχου για μεταβίβαση ή εκχώρηση, μόνο στην περίπτωση που εκείνος που τον υποκαθιστά ανταποκρίνεται στα κριτήρια επιλογής που ίσχυαν για την ανάθεση της Σύμβασης και για ιδιαιτέρως σοβαρό λόγο. Σε περίπτωση υποκατάστασης ο Ανάδοχος δεν απαλλάσσεται από τις υποχρεώσεις του σχετικά με το τμήμα της Σύμβασης που έχει ήδη εκτελεστεί ή το τμήμα που δεν εκχωρήθηκε.

Η έγκριση υποκατάστασης του Αναδόχου θα πρέπει να είναι απολύτως αιτιολογημένη τόσο ως προς το αίτημα του Αναδόχου όσο και ως προς την απόφαση έγκρισής της από την Αναθέτουσα Αρχή. Επίσης, τυχόν πράξη υποκατάστασης θα κοινοποιείται με ευθύνη και μέριμνα της Αναθέτουσας Αρχής στην αρμόδια Διαχειριστική και Χρηματοδοτική του υποέργου Αρχή. Τέλος, τυχόν εκχώρηση υποκατάσταση θα γίνεται μόνο εγγράφως και θα συνεπάγεται αντίστοιχη τροποποίηση της Σύμβασης.

Άρθρο 8. ΔΙΑΘΕΣΗ ΠΡΟΣΩΠΙΚΟΥ

Η Αναθέτουσα Αρχή θα διαθέσει το προσωπικό που απαιτείται για τις ανάγκες, την παρακολούθηση και τον έλεγχο της πορείας υλοποίησης του Υποέργου.

Άρθρο 9. ΠΑΡΟΧΗ ΕΓΓΡΑΦΩΝ - ΠΛΗΡΟΦΟΡΙΩΝ

Η Αναθέτουσα Αρχή οφείλει να παραδίδει στον Ανάδοχο, ατελώς, κάθε έγγραφο, σχέδιο, μελέτη, προδιαγραφή και γενικότερα κάθε στοιχείο που έχει στην κατοχή της και δικαιούται να γνωστοποιήσει, σχετικό με την εκτέλεση του Υποέργου, χωρίς να απαιτείται προηγούμενο αίτημα του Αναδόχου.

Ο Ανάδοχος υποχρεούται να επιστρέψει όλα τα στοιχεία της ως άνω παραγράφου με την οριστική παραλαβή του Υποέργου ή με την καθ' οιονδήποτε τρόπο λύση της Σύμβασης.

Άρθρο 10. ΠΑΡΟΧΗ ΠΡΟΣΒΑΣΗΣ

Η Αναθέτουσα Αρχή υποχρεούται να παρέχει στον Ανάδοχο πρόσβαση, σε όλους τους χώρους υλοποίησης του υποέργου, κατά τις εργάσιμες ημέρες και ώρες και σε περίπτωση που προβλέπεται τέτοια δυνατότητα σε επιμέρους άρθρα της Σύμβασης και εκτός εργασιμών ημερών και ωρών.

Η Αναθέτουσα Αρχή λαμβάνει όλα τα ενδεδειγμένα μέτρα για την προστασία και ασφάλεια του προσωπικού του Αναδόχου, ιδίως δε ενημερώνει εγγράφως τον Ανάδοχο σχετικά με τις ιδιαιτερότητες των χώρων όπου εκτελείται το Έργο.

Η Αναθέτουσα Αρχή υποχρεούται να παρέχει στον Ανάδοχο πρόσβαση, στις ήδη υπάρχουσες υποδομές της που έχουν συνάφεια με το Υπόεργο.

Άρθρο 11. ΣΥΝΔΡΟΜΗ ΣΕ ΘΕΜΑΤΑ ΕΠΙΚΟΙΝΩΝΙΑΣ ΜΕ ΤΡΙΤΟΥΣ

Ο Ανάδοχος δικαιούται να ζητήσει τη συνδρομή της Αναθέτουσας Αρχής προκειμένου να διευκολυνθεί στην επικοινωνία του με τυχόν εμπλεκόμενες αρμόδιες αρχές ή άλλα πρόσωπα, εφ' όσον θεωρεί ότι η επικοινωνία αυτή απαιτείται για να τον υποβοηθήσει στην εκπλήρωση των συμβατικών υποχρεώσεών του.

Άρθρο 12. ΓΕΝΙΚΕΣ ΥΠΟΧΡΕΩΣΕΙΣ ΑΝΑΔΟΧΟΥ

Ο Ανάδοχος οφείλει να εκτελεί τις απορρέουσες από τη Σύμβαση υποχρεώσεις του με τη δέουσα προσοχή και επιμέλεια και τις αρχές της καλής πίστης και των συναλλακτικών ηθών.

Άρθρο 13. ΚΑΤΑΘΕΣΗ ΕΓΓΥΗΣΕΩΝ

ΕΓΓΥΗΣΗ ΚΑΛΗΣ ΕΚΤΕΛΕΣΗΣ

Ο Ανάδοχος κατέθεσε την υπ' αριθμ. εγγυητική επιστολή καλής εκτέλεσης της Τράπεζας ποσού € που αντιστοιχεί στο 10% των € (σύνολο συμβατικής τιμής χωρίς ΦΠΑ).

Η εγγυητική αυτή επιστολή επιστρέφεται στο δεύτερο των συμβαλλομένων μετά την οριστική ποσοτική και ποιοτική παραλαβή του συνόλου του υποέργου και ύστερα από την εκκαθάριση των τυχόν απαιτήσεων από τους δύο συμβαλλόμενους.

ΕΓΓΥΗΣΗ ΚΑΛΗΣ ΛΕΙΤΟΥΡΓΙΑΣ

Ο Ανάδοχος υποχρεούται, μετά την οριστική παραλαβή του υποέργου, πριν από την επιστροφή σ' αυτόν της εγγυητικής επιστολής καλής εκτέλεσης και προκειμένου να επιστραφεί αυτή, να καταθέσει εγγυητική επιστολή, η αξία της οποίας θα ανέρχεται στο 1,5% του Συμβατικού Τιμήματος άνευ ΦΠΑ με χρόνο ισχύος ίσο με αυτόν της Περιόδου Εγγύησης και η οποία επιστρέφεται με τη λήξη της Περιόδου Εγγύησης.

Οι εγγυήσεις εκδίδονται από πιστωτικά ιδρύματα ή άλλα νομικά πρόσωπα που λειτουργούν νόμιμα στα κράτη - μέλη της Ε.Ε. και έχουν, σύμφωνα με τη νομοθεσία των κρατών - μελών αυτό το δικαίωμα.

Εάν, κατά τη διάρκεια εκτέλεσης της Σύμβασης, το πιστωτικό ίδρυμα ή άλλο νομικό πρόσωπο που εξέδωσε εγγυητική επιστολή περιέλθει σε αδυναμία να ανταποκριθεί στις υποχρεώσεις του, ο Ανάδοχος οφείλει να παράσχει νέα εγγυητική επιστολή με τους ίδιους όρους, εντός δέκα (10) ημερών από την προηγούμενη σχετική όχληση της Αναθέτουσας Αρχής. Εάν ο Ανάδοχος δεν παράσχει νέα εγγυητική επιστολή, η Αναθέτουσα Αρχή δικαιούται να καταγγείλει τη Σύμβαση.

Εγγυήσεις που εκδίδονται σε κράτος - μέλος της Ε.Ε. εκτός της Ελλάδας, θα συνοδεύονται υποχρεωτικά από επίσημη μετάφρασή τους στην Ελληνική γλώσσα.

Άρθρο 14. ΑΣΦΑΛΙΣΗ

Ο Ανάδοχος υποχρεούται να λαμβάνει κάθε πρόσφορο μέτρο ασφάλειας και προστασίας για την αποτροπή ζημιών ή φθορών και είναι υπεύθυνος για κάθε ζημία ή βλάβη προσώπων, πραγμάτων ή εγκαταστάσεων της Αναθέτουσας Αρχής, του προσωπικού της ή τρίτων και για την αποκατάσταση κάθε τέτοιας βλάβης ή ζημίας που είναι δυνατόν να προξενηθεί κατά ή επ' ευκαιρία της εκτέλεσης του Υποέργου εφ' όσον οφείλεται σε πράξη ή παράλειψη αυτών.

Ο Ανάδοχος υποχρεούται να ασφαλίσει και να διατηρεί ασφαλισμένο το προσωπικό του στους αρμόδιους ασφαλιστικούς οργανισμούς καθ' όλη τη διάρκεια εκτέλεσης του Υποέργου. Ο Ανάδοχος αποζημιώνει πλήρως την Αναθέτουσα Αρχή, για κάθε θετική ζημία που ενδεχομένως προξενηθεί σε αυτήν από υπαιτιότητα του Αναδόχου ή των προσώπων που συνεργάζονται με αυτόν για την υλοποίηση του Υποέργου.

Άρθρο 15. ΑΠΟΖΗΜΙΩΣΗ

Ο Ανάδοχος αποζημιώνει την Αναθέτουσα Αρχή για κάθε απαίτηση τρίτων από την εκτέλεση του Υποέργου, η οποία απορρέει από τη χρήση διπλωμάτων ευρεσιτεχνίας, αδειών, σχεδίων, υποδειγμάτων και εργοστασιακών ή εμπορικών σημάτων εκ μέρους του, η οποία αναφέρεται στη Σύμβαση ή την Προσφορά.

Ο Ανάδοχος αποζημιώνει πλήρως την Αναθέτουσα Αρχή, για κάθε θετική ζημία που ενδεχομένως προξενηθεί σε αυτήν από υπαιτιότητα του Αναδόχου ή των προσώπων που συνεργάζονται με αυτόν για την υλοποίηση του Υποέργου.

Ο Ανάδοχος συνδράμει με δαπάνες του την Αναθέτουσα Αρχή, αναλαμβάνοντας το κόστος κάθε αντιδικίας, εξώδικης ή δικαστικής, με τρίτους, που συνδέεται με την εκ μέρους του αποδεδειγμένη αδυναμία ή πλημμελή εκπλήρωση των συμβατικών του υποχρεώσεων.

Άρθρο 16. ΠΡΟΓΡΑΜΜΑ ΕΚΤΕΛΕΣΗΣ ΤΗΣ ΣΥΜΒΑΣΗΣ

Εντός δεκαπέντε (15) ημερών από την Ημερομηνία Υπογραφής της Σύμβασης, ο Ανάδοχος θα συντάξει και θα υποβάλει στην Αναθέτουσα Αρχή λεπτομερές πρόγραμμα εκτέλεσης της Σύμβασης, στο οποίο θα εμφανίζονται όλες οι δραστηριότητες του Υποέργου και οι πραγματικές ημερομηνίες έναρξης και λήξης τους.

Θα πρέπει να οριστεί από την πλευρά του Αναδόχου ο Υπεύθυνος Υποέργου, ο οποίος θα συνεργάζεται με την Επιτροπή Παρακολούθησης – Παραλαβής του Υποέργου (ΕΠΠ), για τον καθορισμό προτεραιοτήτων και τη διατύπωση των απαιτήσεων κατά την εξέλιξη του Υποέργου.

Άρθρο 17. ΠΡΟΘΕΣΜΙΑ ΕΚΤΕΛΕΣΗΣ ΤΟΥ ΥΠΟΕΡΓΟΥ

Η προθεσμία εκτέλεσης του Υποέργου, αρχίζει από την Ημερομηνία Υπογραφής της Σύμβασης και διαρκεί για **τέσσερεις (4)** μήνες.

Το χρονοδιάγραμμα που εμφανίζεται στην προσφορά του Αναδόχου απεικονίζει την προθεσμία του Υποέργου και κάθε επί μέρους τμήματός του, με την επιφύλαξη των επομένων άρθρων.

Άρθρο 18. ΠΡΟΣΩΡΙΝΗ ΚΑΙ ΟΡΙΣΤΙΚΗ ΠΑΡΑΛΑΒΗ

Για τις ανάγκες της παρακολούθησης και παραλαβής του υποέργου θα συσταθεί Επιτροπή Παρακολούθησης και Παραλαβής (ΕΠΠ) από την Αναθέτουσα Αρχή.

Η ΕΠΠ παραλαμβάνει τις ομάδες εξοπλισμού του υποέργου συντάσσοντας Πρωτόκολλο Οριστικής Παράδοσης και Παραλαβής για κάθε μία από αυτές και εισηγείται στην

Αναθέτουσα Αρχή την έκδοση της απόφασης οριστικής παραλαβής για κάθε ομάδα, η οποία είναι απαραίτητη για την πληρωμή του Αναδόχου.

Εάν δεν διαπιστώσει ελλείψεις, παραλείψεις ή αδυναμίες στον εξοπλισμό, οφείλει να συντάξει το Πρωτόκολλο αυτό σε προθεσμία είκοσι πέντε (25) ημερών από την παράδοση του εξοπλισμού.

Εάν διαπιστώσει ελλείψεις, παραλείψεις ή αδυναμίες στον εξοπλισμό, θα προβεί στην προσωρινή παραλαβή του, συντάσσοντας Πρωτόκολλο Προσωρινής Παράδοσης και Παραλαβής, στο οποίο θα διατυπώνονται οι παρατηρήσεις της και το οποίο θα παραδοθεί από την Αναθέτουσα Αρχή επί απόδειξη παραλαβής στον Ανάδοχο εντός δέκα (10) ημερών από την παράδοση του εξοπλισμού.

Ο Ανάδοχος υποχρεούται να αποκαταστήσει τα αναφερόμενα στις παρατηρήσεις εντός εύλογου χρονικού διαστήματος (π.χ. 20 μέρες) και να ενημερώσει εγγράφως την Αναθέτουσα Αρχή για την ολοκλήρωση των εργασιών. Η ΕΠΠ εφόσον διαπιστώσει την ικανοποίηση των απαιτήσεων όπως αυτές είχαν διατυπωθεί στις σχετικές παρατηρήσεις συντάσσει το Πρακτικό Οριστικής Παραλαβής το αργότερο εντός ενός (1) μηνός και εισηγείται στην Αναθέτουσα Αρχή την έκδοση της απόφασης οριστικής παραλαβής της ομάδας εξοπλισμού.

Σημειώνεται ότι η ΕΠΠ διατυπώνει άπαξ όλες τις παρατηρήσεις της και δεν μπορεί να επανέλθει με νέες παρατηρήσεις.

Εάν ο Ανάδοχος δεν συμμορφωθεί με τις συμβατικές του υποχρεώσεις και τις υποδείξεις της ΕΠΠ, η ΕΠΠ συντάσσει Πρωτόκολλο μη Παραλαβής, αναφέροντας τους λόγους μη παραλαβής και εισηγείται στην Αναθέτουσα Αρχή την έναρξη των διαδικασιών για την κήρυξη του Αναδόχου ως έκπτωτου.

Ο Ανάδοχος οφείλει να εκτελέσει πλήρως το αντικείμενο της σύμβασης στην τιμή της προσφοράς, σύμφωνα με τους όρους της σύμβασης, και να παραδώσει το υποέργο εμπρόθεσμα, άρτιο και σε πλήρη λειτουργία.

Άρθρο 19. ΚΑΘΥΣΤΕΡΗΣΕΙΣ ΕΚΤΕΛΕΣΗΣ

Αν ο Ανάδοχος δεν υλοποιήσει το σύνολο ή μέρος του Υποέργου εντός της προθεσμίας ή των προθεσμιών που ορίζονται στη Σύμβαση, η Αναθέτουσα Αρχή δικαιούται, χωρίς όχληση και ανεξάρτητα από άλλα δικαιώματα που της παρέχει η Σύμβαση, πρόσθετη αποζημίωση σύμφωνα με το ισχύον θεσμικό πλαίσιο (άρθρο 32 «Κυρώσεις για εκπρόθεσμη φόρτωση-παράδοση» του ΠΔ 118/2007).

Αμφότερα τα συμβαλλόμενα μέρη δηλώνουν ότι το συμφωνηθέν πρόστιμο είναι εύλογο και ως εκ τούτου παραιτούνται της αξιώσεως για μείωση αυτού ως δυσανάλογου. Η επιβολή προστίμων κατά το παρόν άρθρο δεν εξαρτάται από το εάν η Εταιρία Κρητικών Ιστορικών Μελετών έχει πράγματι υποστεί απώλεια ή ζημία, καθώς επίσης και από κάθε άλλο δικαίωμα που απορρέει από την παρούσα σύμβαση και την εφαρμοζόμενη νομοθεσία, που προκύπτει ή έχει σχέση με την καθυστέρηση του Προμηθευτή.

Σε περίπτωση καθυστερήσεων για τις οποίες η συνολικά υπολογιζόμενη Συμβατική Αποζημίωση ανέρχεται σε ποσοστό 10% της Συμβατικής Τιμής, η Αναθέτουσα Αρχή δικαιούται, αφού ειδοποιήσει σχετικά τον Ανάδοχο:

- α) να εισπράξει την εγγύηση καλής εκτέλεσης ή/και
- β) να καταγγείλει τη Σύμβαση.

Το συντομότερο δυνατό μετά την καταγγελία της Σύμβασης, η Αναθέτουσα Αρχή βεβαιώνει την αξία του παρασχεθέντος μέρους του Υποέργου καθώς και κάθε οφειλή έναντι του Αναδόχου κατά την ημερομηνία καταγγελίας. Η Αναθέτουσα Αρχή δύναται να αγοράσει, σε τιμές αγοράς, τις παρασχεθείσες υπηρεσίες που δεν έχει ακόμα πληρώσει. Οι όροι της αγοράς εναπόκεινται στην κρίση της Αναθέτουσας Αρχής.

Άρθρο 20. ΠΟΙΟΤΗΤΑ ΕΞΟΠΛΙΣΜΟΥ

Ο εξοπλισμός που προβλέπεται να παραδοθεί στα πλαίσια της Σύμβασης καθώς και ο τρόπος εγκατάστασής του, πρέπει να συμφωνούν, από κάθε άποψη, με τα οριζόμενα στην προσφορά του Αναδόχου και το τεύχος της Προκήρυξης.

Άρθρο 21. ΚΥΡΙΟΤΗΤΑ ΕΞΟΠΛΙΣΜΟΥ

Ο Ανάδοχος διατηρεί την κυριότητα του εξοπλισμού μέχρι την ημερομηνία οριστικής παραλαβής του, οπότε η κυριότητα μεταβιβάζεται στην Αναθέτουσα Αρχή.

Όλα τα συναφή στοιχεία όπως σχέδια, προδιαγραφές, κατόψεις, μετρήσεις και κάθε άλλο σχετικό υλικό που συγκεντρώνεται ή καταρτίζεται από τον Ανάδοχο κατά την εκτέλεση της Σύμβασης, είναι εμπιστευτικά και ανήκουν στην απόλυτη ιδιοκτησία της Αναθέτουσας Αρχής. Ο Ανάδοχος, μόλις ολοκληρώσει την εκτέλεση της Σύμβασης, παραδίδει όλα τα στοιχεία στην Αναθέτουσα Αρχή. Ο Ανάδοχος μπορεί να κρατά αντίγραφα αυτών των στοιχείων, αλλά δεν επιτρέπεται να τα χρησιμοποιεί για σκοπούς άλλους από της Σύμβασης, χωρίς την προηγούμενη γραπτή συναίνεση της Αναθέτουσας Αρχής.

Άρθρο 22. ΕΓΓΥΗΤΙΚΗ ΕΥΘΥΝΗ – ΕΓΓΥΗΣΗ ΚΑΛΗΣ ΛΕΙΤΟΥΡΓΙΑΣ

Ο Ανάδοχος εγγυάται προς την Αναθέτουσα Αρχή ότι το έργο θα εκτελεσθεί σύμφωνα με τους όρους και προϋποθέσεις της Σύμβασης, τους τεχνικούς κανόνες και τα διεθνώς αναγνωρισμένα πρότυπα που ισχύουν στην υλοποίηση παρόμοιων έργων, θα πληροί όλες τις ιδιότητες και χαρακτηριστικά που προβλέπονται στη Σύμβαση και θα στερείται οποιωνδήποτε ελαττωμάτων (οφειλομένων ενδεικτικά σε ελλιπή σχεδίαση, πλημμελή κατασκευή, ελαττωματικά υλικά) και ότι θα ανταποκρίνεται στις προδιαγραφές, λειτουργίες, αποτελέσματα και ιδιότητες όπως αυτές προδιαγράφονται στην Προκήρυξη και στην Προσφορά που κατέθεσε, όπως προκύπτει από την Απόφαση Κατακύρωσης.

Ο Ανάδοχος εγγυάται την καλή λειτουργία του συνόλου του εξοπλισμού που προσφέρει για χρονική περίοδο ενός (1) έτους μετά την οριστική παραλαβή του.

Για την καλή λειτουργία του εξοπλισμού, μετά την οριστική παραλαβή του, ο Ανάδοχος θα καταθέσει Εγγυητική Επιστολή Καλής Λειτουργίας, συντεταγμένη σύμφωνα με το αντίστοιχο υπόδειγμα του Παραρτήματος της Προκήρυξης, η αξία της οποίας θα ανέρχεται σε 1,5% του συνολικού συμβατικού τιμήματος χωρίς ΦΠΑ της Σύμβασης, με χρόνο ισχύος που θα καλύπτει όλο το χρονικό διάστημα της εγγύησης καλής λειτουργίας.

Κατά την περίοδο της εγγύησης, ο Ανάδοχος ευθύνεται για την καλή λειτουργία του συνόλου του έργου. Επίσης κατά την ίδια περίοδο οφείλει να αποκαταστήσει οποιαδήποτε βλάβη με τρόπο και σε χρόνο ανάλογα με τα όσα περιγράφονται στις αντίστοιχες παραγράφους για τις υπηρεσίες συντήρησης της Προσφοράς του.

Άρθρο 23. ΓΕΝΙΚΕΣ ΔΙΑΤΑΞΕΙΣ ΠΛΗΡΩΜΩΝ

Ο Ανάδοχος θεωρείται ότι, προτού υποβάλει την Προσφορά του, είχε λάβει υπόψη όλο τα αναγκαία στοιχεία για την εμπρόθεσμη και προσηκουσα εκτέλεση της Σύμβασης και συνεπώς, στο Συμβατικό Τίμημα περιλαμβάνονται όλα τα σχετικά με την υλοποίηση του Υποέργου έξοδα, όπως:

- α) τα έξοδα μεταφοράς, χειρισμού, συσκευασίας, φόρτωσης, εκφόρτωσης, διαμετακόμισης, παράδοσης, αποσυσκευασίας, ελέγχου, ασφάλισης, επιτόπιας συναρμολόγησης ή/και της θέσης σε λειτουργία των προμηθευόμενων με τη Σύμβαση προϊόντων,
- β) τα έξοδα παραγωγής σχεδίων, εκθέσεων, μελετών, αναφορών και κάθε είδους εγγράφων που προβλέπονται στη Σύμβαση,

- γ) τα έξοδα της προμήθειας των εργαλείων που απαιτούνται για την υλοποίηση του Υποέργου,
- δ) τα έξοδα της προμήθειας εγχειριδίων και οδηγιών.

Για κάθε πληρωμή, ο Ανάδοχος αποστέλλει στην Αναθέτουσα Αρχή, εις τριπλούν, γραπτή αίτηση πληρωμής καθώς και αναλυτική κατάσταση, μαζί με αποδείξεις, τιμολόγια, παραστατικά πληρωμών ή άλλα απαραίτητα δικαιολογητικά έγγραφα για το ποσά που πρέπει να πληρωθούν κατά περίπτωση.

Όλες οι πληρωμές θα γίνονται σε Ευρώ με την προσκόμιση των φορολογικών στοιχείων που προβλέπονται από τον Κ.Β.Σ και των λοιπών νομίμων δικαιολογητικών που προβλέπονται από τις ισχύουσες διατάξεις κατά το χρόνο πληρωμής και σε χρόνο προσδιοριζόμενο από την αναγκαία διοικητική διαδικασία για την έκδοση των σχετικών χρηματικών ενταλμάτων.

Σε περίπτωση που από τον Κ.Β.Σ απαιτείται έκδοση τιμολογίου η εξόφληση του οποίου, σύμφωνα με την Σύμβαση, γίνεται σε επόμενη διαχειριστική περίοδο από αυτήν της έκδοσης, δεν απαιτείται νέο τιμολόγιο.

Άρθρο 24. ΤΙΜΗΜΑ

Το Συμβατικό Τμήμα για την εκτέλεση του Υποέργου από τον Ανάδοχο, ανέρχεται στο ποσό των ευρώ (.....€).

Οι κρατήσεις επί της Συμβατικής Τιμής, που αφορούν την παρακράτηση φόρου εισοδήματος ή άλλες επιβαρύνσεις βαρύνουν τον Ανάδοχο.

Άρθρο 25. ΤΡΟΠΟΣ ΠΛΗΡΩΜΗΣ - ΚΡΑΤΗΣΕΙΣ

Η πληρωμή εξαρτάται από την εκπλήρωση εκ μέρους του Αναδόχου όλων των υποχρεώσεων του όσον αφορά την εκτέλεση όλων των σταδίων ή τμημάτων ή μερών του Υποέργου, η οποία πιστοποιείται από την οριστική παραλαβή του τελικού σταδίου ή τμήματος ή μέρους του Υποέργου εκ μέρους της Αναθέτουσας Αρχής.

Η πληρωμή του συμβατικού τμήματος του υποέργου στον Ανάδοχο θα γίνει μετά την έκδοση της απόφασης οριστικής παραλαβής της ομάδας εξοπλισμού από την Αναθέτουσα Αρχή.

Όλες οι πληρωμές θα γίνονται σε ευρώ με την προσκόμιση των νομίμων δικαιολογητικών που προβλέπονται από τις ισχύουσες διατάξεις κατά το χρόνο πληρωμής και σε χρόνο προσδιοριζόμενο από την ενδεχόμενη αναγκαία διοικητική διαδικασία για έκδοση των σχετικών χρηματικών ενταλμάτων.

Άρθρο 26. ΚΑΤΑΓΓΕΛΙΑ ΕΚ ΜΕΡΟΥΣ ΤΗΣ ΑΝΑΘΕΤΟΥΣΑΣ ΑΡΧΗΣ

Η Αναθέτουσα Αρχή δικαιούται να καταγγείλει τη Σύμβαση σε οποιαδήποτε από τις ακόλουθες περιπτώσεις:

- α) ο Ανάδοχος δεν υλοποιεί το Υπόεργο με τον τρόπο που ορίζεται στη Σύμβαση, παρά τις προς τούτο επανειλημμένες οχλήσεις της Αναθέτουσας Αρχής,
- β) ο Ανάδοχος εκχωρεί τη Σύμβαση ή αναθέτει εργασίες υπεργολαβικά χωρίς την άδεια της Αναθέτουσας Αρχής,
- γ) ο Ανάδοχος πτωχεύσει, τεθεί υπό αναγκαστική διαχείριση ή εκκαθάριση, λυθεί ή ανακληθεί η άδεια λειτουργίας του ή γίνουν πράξεις αναγκαστικής εκτελέσεως σε βάρος του, στο σύνολο ή σε σημαντικό μέρος των περιουσιακών του στοιχείων,
- δ) εκδίδεται αμετάκλητη τελεσίδικη απόφαση κατά του Αναδόχου για αδίκημα σχετικό με την άσκηση του επαγγέλματός του.

Τα αποτελέσματα της καταγγελίας επέρχονται από την περιέλευση στον Ανάδοχο, της, εκ μέρους της Αναθέτουσας Αρχής, καταγγελίας. Κατ' εξαίρεση, η Αναθέτουσα Αρχή δύναται, κατ' ενάσκηση διακριτικής της ευχέρειας, για όσες από τις περιπτώσεις καταγγελίας είναι αυτό δυνατό, να τάξει εύλογη (κατ' αυτήν) προθεσμία θεραπείας της παραβάσεως, οπότε τα αποτελέσματα της καταγγελίας επέρχονται αυτόματα με την πάροδο της ταχθείσας προθεσμίας, εκτός εάν η Αναθέτουσα Αρχή γνωστοποιήσει εγγράφως προς τον Ανάδοχο ότι θεωρεί την παράβαση θεραπευθείσα. Το συντομότερο δυνατό μετά την καταγγελία της Σύμβασης, η Αναθέτουσα Αρχή βεβαιώνει την αξία του παρασχεθέντος μέρους του Υποέργου καθώς και κάθε οφειλή έναντι του Αναδόχου κατά την ημερομηνία καταγγελίας. Η Αναθέτουσα Αρχή δύναται να αγοράσει, σε τιμές αγοράς, τις παρασχεθείσες υπηρεσίες που δεν έχει ακόμα πληρώσει. Οι όροι της αγοράς εναπόκεινται στην κρίση της Αναθέτουσας Αρχής.

Άρθρο 27. ΚΑΤΑΓΓΕΛΙΑ ΕΚ ΜΕΡΟΥΣ ΤΟΥ ΑΝΑΔΟΧΟΥ

Ο Ανάδοχος μπορεί να καταγγείλει τη Σύμβαση, αφού ειδοποιήσει την Αναθέτουσα Αρχή τριάντα (30) ημέρες πριν, εφόσον αυτή μεταθέτει το χρονοδιάγραμμα υλοποίησης του Υποέργου για χρονικό διάστημα μεγαλύτερο του συνολικά προβλεπόμενου στη Σύμβαση, για λόγους που δεν προβλέπονται στη Σύμβαση και δεν οφείλονται σε υπαιτιότητα του Αναδόχου.

Στην περίπτωση τέτοιας καταγγελίας, η Αναθέτουσα Αρχή αποζημιώνει τον Ανάδοχο για κάθε απώλεια ή ζημία που έχει ενδεχομένως υποστεί.

Άρθρο 28. ΑΝΩΤΕΡΑ ΒΙΑ

Τα συμβαλλόμενα μέρη δεν ευθύνονται για τη μη εκπλήρωση των συμβατικών τους υποχρεώσεων, στο μέτρο που η αδυναμία εκπλήρωσης οφείλεται σε περιστατικά ανωτέρας βίας.

Ο Ανάδοχος, επικαλούμενος υπαγωγή της αδυναμίας εκπλήρωσης υποχρεώσεών του σε γεγονός που εμπίπτει στην έννοια της ανωτέρας βίας, οφείλει να γνωστοποιήσει και επικαλεσθεί προς την Αναθέτουσα Αρχή τους σχετικούς λόγους και περιστατικά εντός αποσβεστικής προθεσμίας είκοσι (20) ημερών από τότε που συνέβησαν, προσκομίζοντας τα απαραίτητα αποδεικτικά στοιχεία. Η Αναθέτουσα Αρχή υποχρεούται να απαντήσει εντός είκοσι (20) περαιτέρω ημερών στο σχετικό αίτημα του Αναδόχου, διαφορετικά, με την πάροδο άπρακτης της προθεσμίας, τεκμαίρεται αποδοχή του αιτήματος.

Άρθρο 29. ΕΦΑΡΜΟΣΤΕΟ ΔΙΚΑΙΟ - ΕΠΙΛΥΣΗ ΔΙΑΦΟΡΩΝ

Η Σύμβαση διέπεται από το Ελληνικό δίκαιο.

Η Αναθέτουσα Αρχή και ο Ανάδοχος καταβάλλουν κάθε προσπάθεια για τη φιλική επίλυση κάθε διαφοράς σχετικής με τη Σύμβαση που μπορεί να προκύψει μεταξύ τους σχετικά με την ερμηνεία ή την εκτέλεση ή την εφαρμογή της Σύμβασης ή εξ' αφορμής της, σύμφωνα με τους κανόνες της καλής πίστης και των χρηστών συναλλακτικών ηθών.

Σε περίπτωση που δεν επιτευχθεί φιλική επίλυση της διαφοράς μέσα σε χρονική προθεσμία δύο (2) μηνών από την εμφάνιση της διαφοράς, αυτή διευθετείται βάσει της Ελληνικής νομοθεσίας και επιλύεται διαιτητικώς, σύμφωνα με τις διατάξεις του ΚΠολΔ (άρθρα 867 επ.), οι δε αποφάσεις του Διαιτητικού Δικαστηρίου ρητά συμφωνείται να είναι υποχρεωτικές για τους συμβαλλόμενους.

Άρθρο 30. ΠΕΡΙΟΡΙΣΜΟΣ ΤΗΣ ΕΥΘΥΝΗΣ

Κανένα συμβαλλόμενο μέρος για κανένα λόγο δεν θα ευθύνεται έναντι του ετέρου συμβαλλόμενου μέρους σύμφωνα με τους όρους της παρούσας σύμβασης για την ανόρθωση της αποθετικής του ζημίας, παραιτουμένων των μερών με την παρούσα ανέκκλητα και ανεπιφύλακτα από κάθε αξίωσή τους για την ανόρθωση κάθε αποθετικής ζημίας τους.

Ο ως άνω περιορισμός της ευθύνης δεν θα ισχύει για πράξεις ή παραλείψεις που έχουν τελεσθεί με δόλο ή βαρεία αμέλεια.

Σε περίπτωση παράβασης οποιουδήποτε όρου της παρούσας συμφωνίας ή της Διακήρυξης ή της Προσφοράς του ο Ανάδοχος, έχει υποχρέωση να αποζημιώσει την Αναθέτουσα Αρχή, για κάθε θετική μόνο ζημία που προκάλεσε με αυτήν τη παράβαση, και μόνο μέχρι το 100% του ποσού της αμοιβής του.

Σε πίστωση των ανωτέρω συντάχθηκε η παρούσα Σύμβαση σε τέσσερα (4) πρωτότυπα, από τα οποία κάθε συμβαλλόμενος έλαβε από δύο και υπογράφεται όπως ακολουθεί.

Για την Αναθέτουσα Αρχή

Για τον Ανάδοχο

Αλέξης Καλοκαιρινός
Πρόεδρος του Δ.Σ. της ΕΚΙΜ

.....